



WEBTEC

WEBTEC S.A.R.L
UNE SOCIETE DE WEBTEC PRODUCTS LTD



Gamme de produits

Régulateurs de Débits

REGULATEURS DE DEBITS

Les valves présentées dans cette partie sont utilisées pour réguler le débit dans un circuit hydraulique. Pour cela, deux méthodes sont employées: la première consiste à limiter le débit à une valeur particulière; la seconde, à faire en sorte que le ou les débits de sortie de la valve représentent une proportion fixée du débit d'entrée. L'ensemble des valves présentées ici offre une plage globale de débits contrôlables allant de 0,1 à 121 l/mn, pour des pressions pouvant aller jusqu'à 350 bars.

SOMMAIRE

● Limiteur de débit à pression compensée – ILFC	1
● Régulateur de débit à pression compensée – VFC	3
● Diviseur de débit à débit prioritaire fixe – WPD	5
● Régulateur de débit – RFC	7
● Diviseur de débit à débit prioritaire fixe – FV120	9
● Diviseur de débit à débit prioritaire fixe – FV126	11
● Diviseur de débit à sorties proportionnelles – FV200	13
● Diviseur de débit à débit prioritaire réglable –VFD50	15
● Diviseur de débit à débit prioritaire réglable – 2FV2V	17
● Diviseur de débit à débit prioritaire réglable motorisé – 2FV2V	21
● FDM Diviseur de débit à commande à distance	23
● Diviseur de débit 2FV2V pour montage sur bloc collecteur	25
● Diviseur de débit à débit prioritaire réglable pour montage sur bloc collecteur – MM80	27
● Diviseur de débit MM80 à commande par moteur électrique	29
● Diviseur de débit à débit prioritaire réglable avec distributeur intégré – FVDVRV80	31
● Diviseur combineur de débit – FDC60	33
● Diviseur de débit à engrenages – Série B	35

LIMITEUR DE DEBIT A PRESSION COMPENSEE ILFC



GENERALITES

Le régulateur de débit à pression compensée limite le débit d'un fluide à une valeur fixée. Ce type d'appareil est utilisé, entre autre, pour assurer le déplacement d'un vérin à vitesse constante, ou pour obtenir une rotation uniforme d'un moteur hydraulique.

SPECIFICATIONS

Pression max. de travail:
210 bars

Débit maximum:
16 l/mn

Connexions:
B.S.P. –cf Tableau 1

Matériaux:
parties externes: en acier
Parties internes: en acier et aluminium

Poids:
cf. Tableau 1

CARACTERISTIQUES

- Compensation de la pression pour assurer un débit constant sous des pressions variables.
- Pré-réglage, en usine, de la valeur du débit Souhaitée, et ce pour n'importe quelle valeur comprise entre 1,5 l/mn et 35 l/mn, suivant la demande du client.
- Débit libre possible en sens inverse.
- Traitement chimique lui donnant une couleur noire.

SYMBOLE

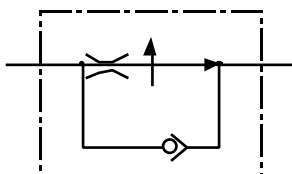

CODE DE COMMANDE Exemple de code:



Tableau 1: Dimensions

Code	Plage de débits (en l/mn)	Connexions (BSP)	A (mm)	B (mm)	C (mm)	A/F (mm)	Poids kg (kg)
14	1,5 - 14 l/mn	1/4"	64	57	25	22	0,20
16	1,5 - 16 l/mn	3/8"	77	57	25	22	0,20

DETAILS DE L'INSTALLATION

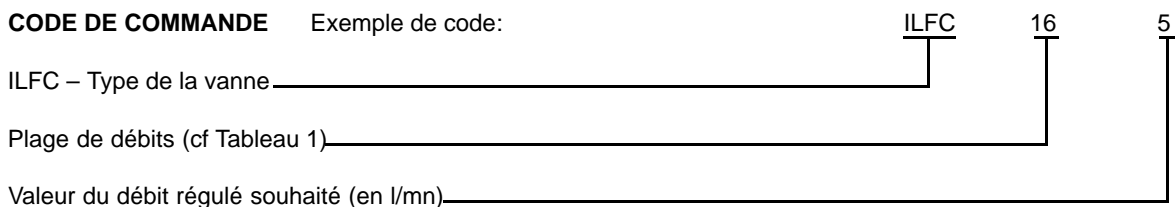
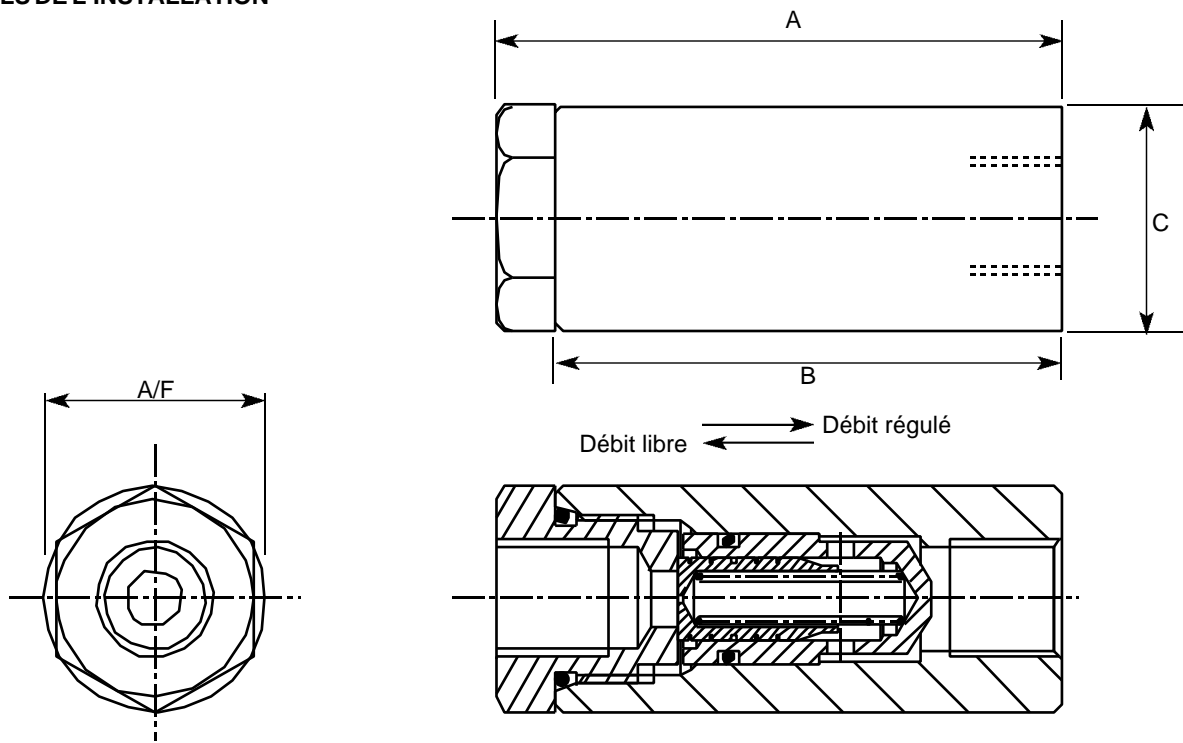

REGULATEUR DE DEBIT A PRESSION COMPENSEE VFC



GENERALITES

Le régulateur de débit à pression compensée limite le débit d'un fluide à une valeur fixée. Ce type d'appareil est utilisé, entre autre, pour assurer le déplacement d'un vérin à vitesse constante, ou bien pour obtenir une rotation uniforme d'un moteur hydraulique.

SPECIFICATIONS

Pression max. de travail:
210 bars

Débit maximum:
55 l/mn

Connexions:
BSP cf Tableau 2

Matériaux:
composants en acier dans un corps en aluminium

Poids:
cf Tableau 2

CARACTERISTIQUES

- Compensation de la pression pour assurer un débit constant sous des pressions variables.
- Un bouton moleté permet d'ajuster rapidement la valeur du débit de sortie voulue, et ce, dans une plage de valeurs définies par le choix du modèle (cf Tableau 2).
- Le bouton de réglage peut être verrouillé à l'aide d'une vis sans tête et assure l'étanchéité, par tout temps, protégeant ainsi le filetage de la vis de réglage de la corrosion et du grippage.
- Débit possible en sens inverse, mais alors il n'est plus régulé.

SYMBOLE

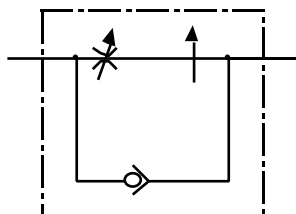

CODE DE COMMANDE Exemple de code:



Tableau 1: Méthode de réglage

Code	Description
K	Bouton moleté

Tableau 2: Dimensions

Code	Plage de débits (l/mn)	Connexions (BSP)	A (mm)	B (mm)	C (mm)	D (mm)	E (mm)	F (mm)	H (mm)	Poids (kg)
20	1,5 - 20	1/4"	59,9	17,5	32,8	25,4	40,4	84,8	28,4	0,2
40	2,0 - 40	3/8"	74,6	23,8	43,9	35,1	50	107,1	38,1	0,4
55	2,0 - 55	1/2"	77,7	23,8	47,5	38,1	55,6	119,1	41,1	0,5

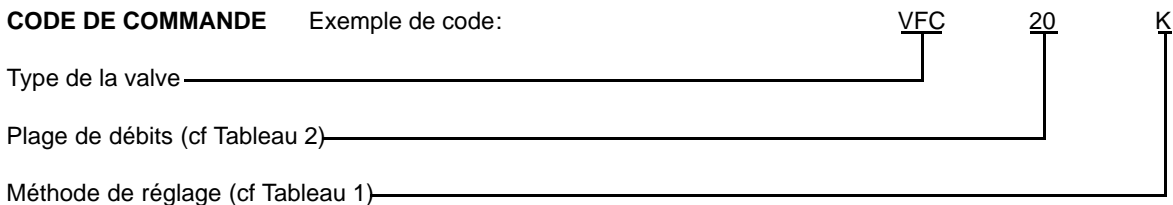
DETAILS DE L'INSTALLATION

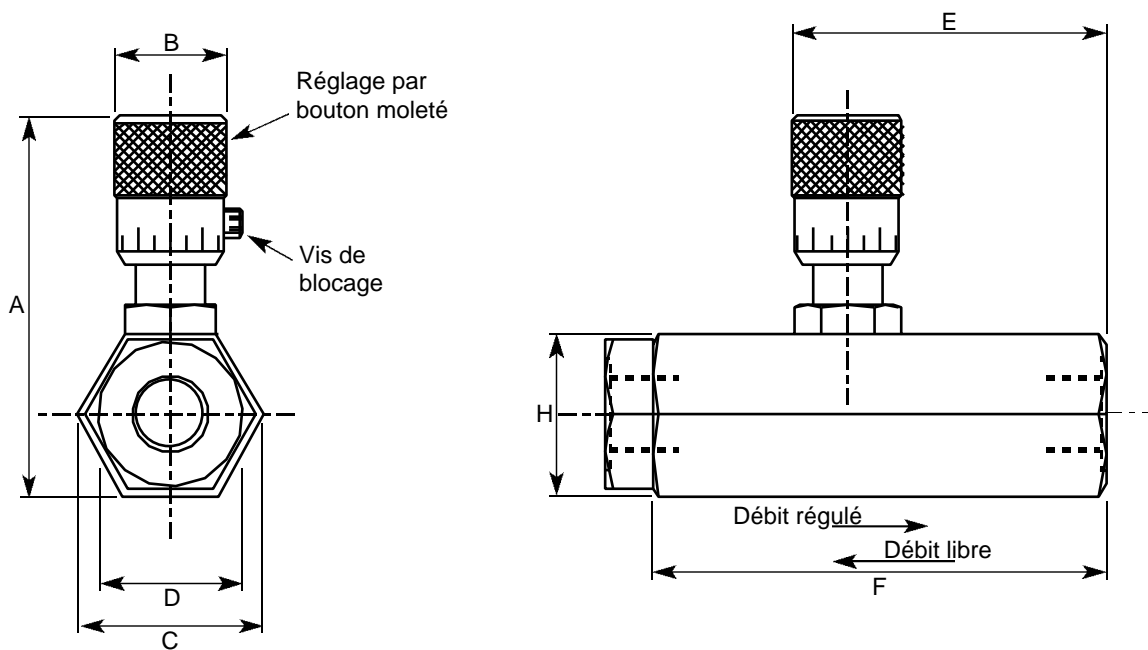

DIVISEUR DE DEBIT A DEBIT PRIORITAIRE FIXE –WPD



GENERALITES

Ce régulateur de débit divise un débit d'entrée en deux débits. L'un sera le débit prioritaire (régulé) qui sera utilisé dans le circuit principal alors que l'autre, correspondant à l'excès du débit d'entrée par rapport au débit voulu sera dirigé vers le réservoir ou vers un second système. Son montage permet l'alimentation de deux systèmes hydrauliques à partir d'une seule pompe.

SPECIFICATIONS

Pression maximum:
140 bars

Débit maximum:
54 l/mn

Connexions:
entrée et débit secondaire 3/4" BSP
prioritaire et limiteur 3/8" BSP

Matériaux:
composants en acier dans un
corps en fonte

CARACTERISTIQUES

- La valeur du débit prioritaire est réglée en usine. Cette valeur restera constante aussi longtemps que la valeur du débit d'entrée sera supérieure à la valeur du débit prioritaire.
- La compensation de pression permet l'utilisation simultanée des débits prioritaire et secondaire sans affecter le débit prioritaire.
- Un limiteur de pression incorporé protège le circuit prioritaire contre les surpressions.

SYMBOLE

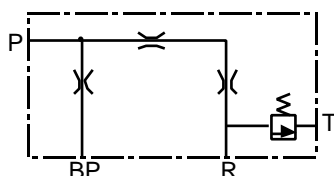



Tableau 1: Débit prioritaire

Code	debit prioritaire
05	2,3 l/mn
10	4,5 l/mn
17	7,73 l/mn
20	9,1 l/mn
30	13,6 l/mn
35	15,9 l/mn
40	18,2 l/mn
45	20,5 l/mn

Tableau 2: Limiteur de pression

Tarage	Code débit
62 bars	30
69 bars	17
	30
	35
103 bars	45
	05
	10
	20
	30
	40

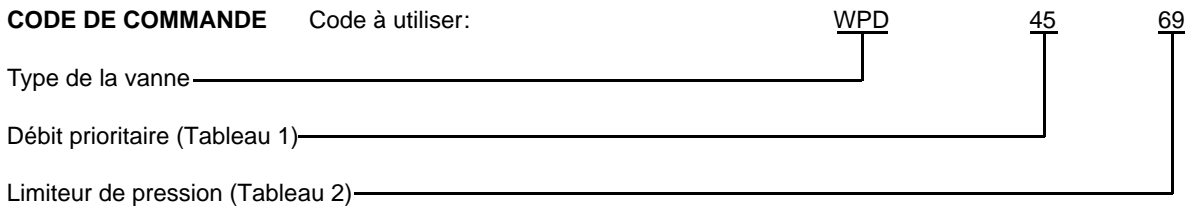
DETAILS DE L'INSTALLATION

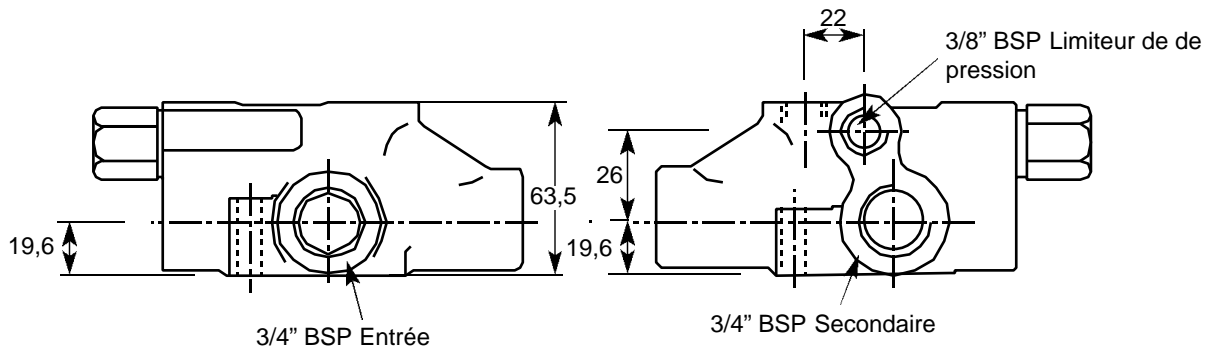

REGULATEUR DE DEBIT – RFC



GENERALITES

Le régulateur de débit de la série RFC fournit un réglage très précis de la valeur des débits. Il est donc très utile pour le réglage de vitesses très faibles. L'absence de compensation sur ce régulateur implique qu'il doit être utilisé dans des circuits où les variations de pression sont minimales.

SPECIFICATIONS

Pression maximum d'utilisation:
320 bars

Débit maximum:
120 l/mn

Connexions:
voir Tableau 2

Matériaux:
Acier traité chimiquement, l'option débit libre en sens inverse comprend un pointeau en aluminium.

Poids:
voir Tableau 2

SYMBOLISATION

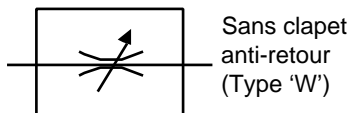
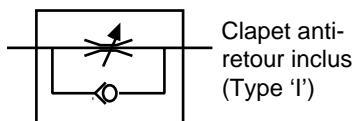

CARACTERISTIQUES

- Montage en ligne
- L'ajustement précis de la valeur du débit est obtenu très facilement en faisant tourner le corps de la valve autour de sa tige.
- Les versions disponibles permettent soit de réguler le débit dans les deux sens de passage de l'huile ou de réguler dans un seul sens avec le plein débit dans le sens inverse.
- Finition traitée chimiquement

CODE DE COMMANDE Exemple de code

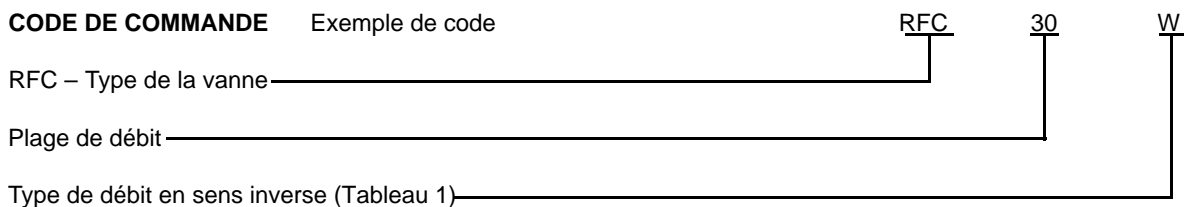

Code	Description
I	Clapet anti-retour
W	Sans clapet anti-retour

CARACTERISTIQUES DE REGULATION A 69 bars

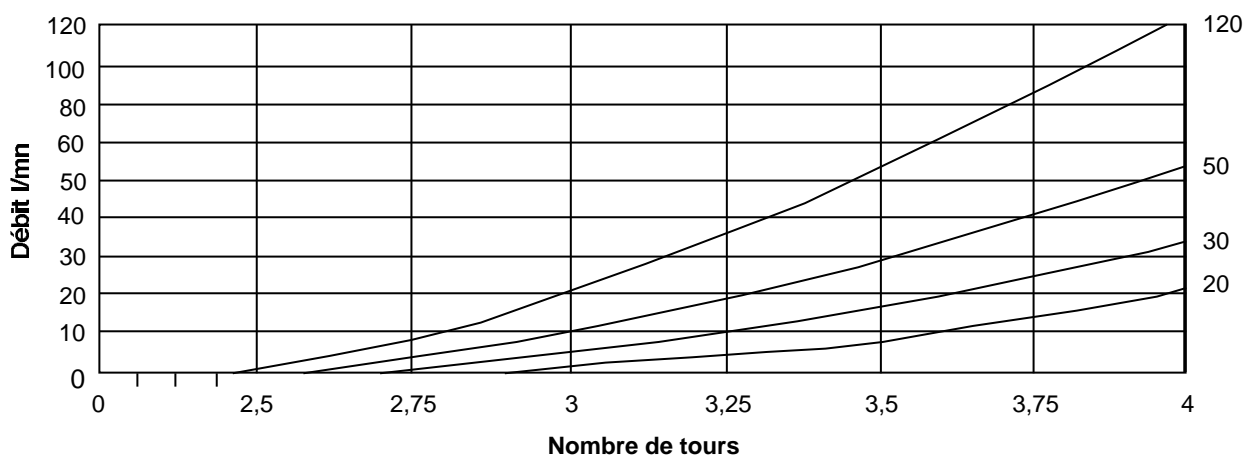

DETAILS DE L'INSTALLATION

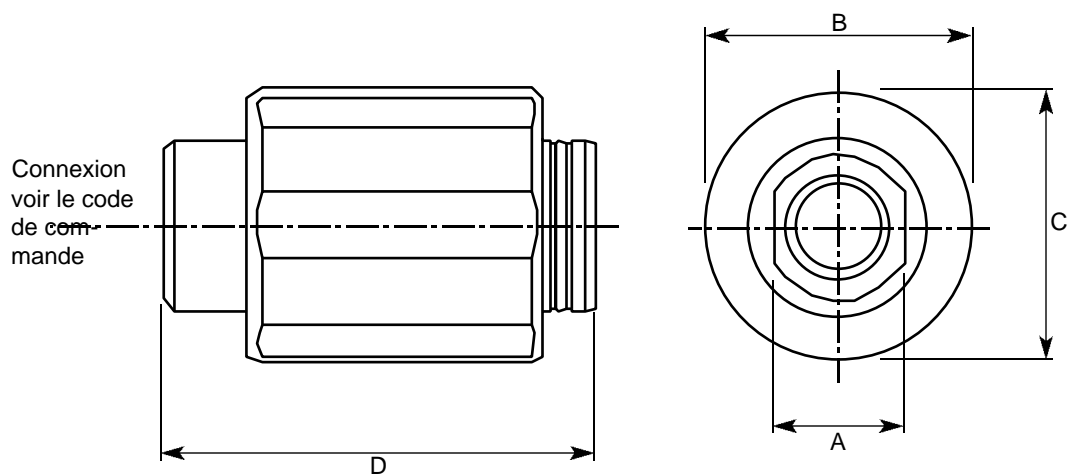

Code	Plage de débit (l/mn)	Connexion (BSP)	A (mm)	B (mm)	C (mm)	D (mm)	Poids (kg)
18	18	1/4"	19	32	34	65	0,28
30	30	3/8"	22	41	43	75	0,53
50	50	1/2"	27	46	48	80	0,69
120	120	3/4"	32	55	58	100	1,15

DIVISEUR DE DEBIT A DEBIT PRIORITAIRE FIXE – FV120



GENERALITES

Cet appareil partage un débit d'entrée en un débit prioritaire (régulé) et un débit dérivé (by pass) qui peut retourner directement dans le réservoir d'huile ou être utilisé pour un deuxième système. Il permet donc de gérer un deuxième système sans faire appel à une deuxième pompe.

Par exemple, les tracteurs agricoles utilisent le débit régulé pour l'alimentation du circuit de direction et le débit dérivé pour faire fonctionner un outil ou un système de relevage. Ceci permet ainsi de satisfaire avant tout le bon fonctionnement du circuit de direction.

SPECIFICATIONS

Pression max. travail:
210 bars

Pression max. statique:
552 bars

Débit maximum total:
114 l/mn

Débit maximum régulé:
cf Tableau 1

Connexions:
cf Tableau 3

Matériaux:
composants en acier dans corps en fonte

Poids:
1,5 kg

Montage:
deux trous

Limiteur de pression:
cf Tableau 2

SYMBOLE

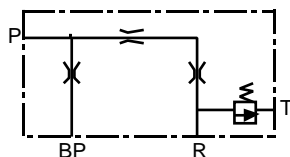

CARACTERISTIQUES

- Le débit prioritaire est pré-réglé en usine selon les exigences de nos clients. Pour les modèles stockés voir Tableau 1. Le débit régulé restera alors constant et égal à la valeur réglée quelque soit le débit d'entrée (si celui-ci est supérieur au débit prioritaire fixé).
- La compensation de la pression permet à la fois au débit prioritaire et au débit dérivé d'être utilisés simultanément à des pressions variables sans que cela n'affecte le débit prioritaire.
- En option, un limiteur de pression incorporé peut protéger le circuit prioritaire d'une éventuelle surpression. La valeur de la pression limite est pré-réglée en usine. Elle est comprise entre 34,5 bars et 210 bars. (Si cette valeur ne nous est pas spécifiée à la commande nous la fixons à 82,7 bars).
- Peut être utilisé comme un limiteur de débit unidirectionnel à deux voies en bouchant l'orifice du by pass. (NB: dans ce cas, il faut ajouter un limiteur de pression en entrée).

CODE DE COMMANDE Exemple de code:



Tableau 1: Débit prioritaire

Code	Description**
1	3,78 l/mn
2	7,57 l/mn
3	11,4 l/mn
4	15,1 l/mn
5	18,9 l/mn
6	22,7 l/mn
7	26,5 l/mn
8	30,3 l/mn
9	34,1 l/mn

Tableau 2: Limiteur de pression

Code	Description
0	Sans limiteur de pression
1	Avec limiteur de pression

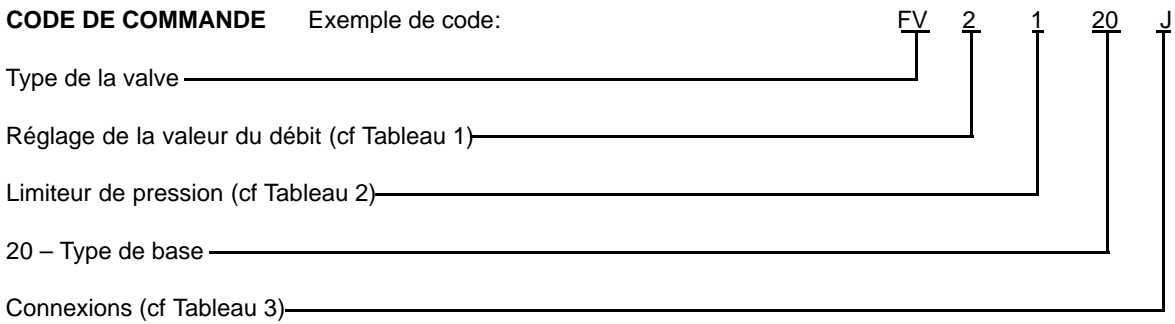
Tableau 3: Connexions

Code	Entrée et by pass	Prioritaire	drain
J	1/2" BSP	3/8" BSP	3/8" BSP
S*	3/4" BSP	3/4" BSP	

* **NOTE:** Connexions "S" cette valve est fabriquée à partir du corps du diviseur 2FV2V. Pour les détails de l'installation voir page 19

** Note: Toute autre valeur est disponible sur demande.

Note: Le limiteur de pression peut être réglé à une pression comprise entre 34,5 bars et 210 bars. Si rien ne nous est spécifié à la commande, nous la fixons à 82,7 bars.

DETAILS DE L'INSTALLATION

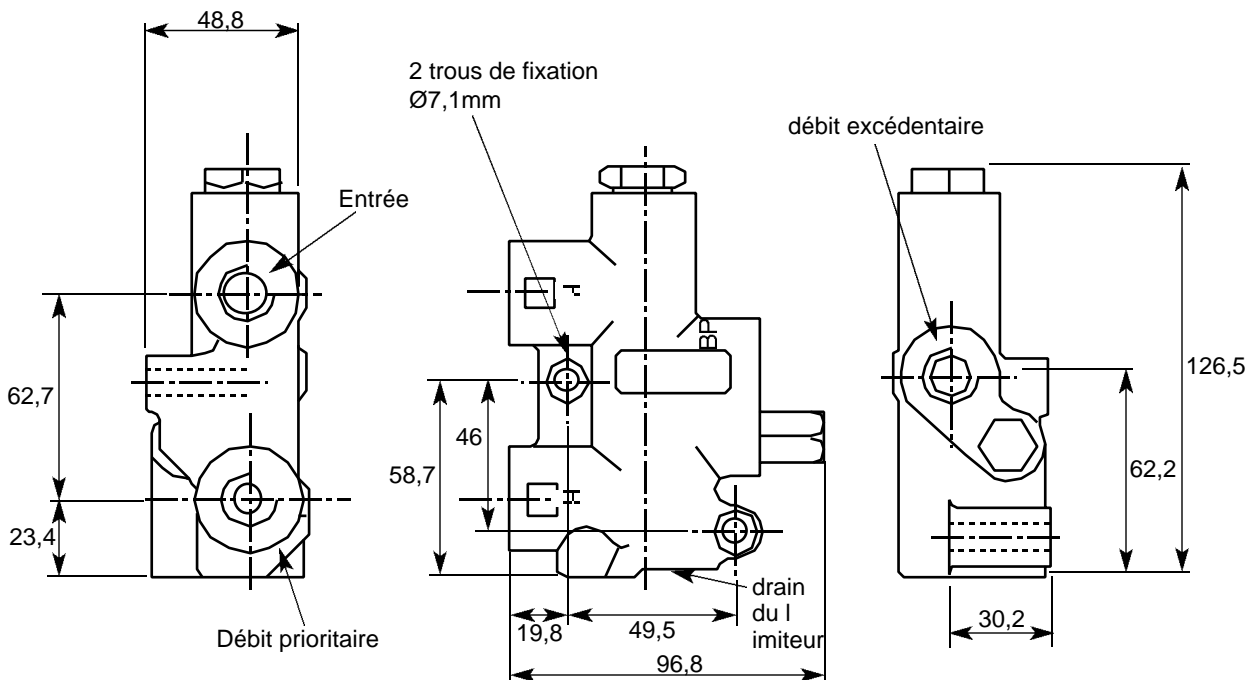

DIVISEUR DE DEBIT A DEBIT PRIORITAIRE FIXE – FV126



GENERALITES

Cet appareil partage un débit d'entrée en un débit prioritaire (régulé) et un débit dérivé (by pass) qui peut retourner directement dans le réservoir d'huile ou être utilisé pour un deuxième système. Il permet donc de gérer un deuxième système sans faire appel à une deuxième pompe.

Par exemple, les tracteurs agricoles utilisent le débit réglé pour la conduite assistée et le débit dérivé pour l'alimentation d'un outil ou d'un système de levage. Ceci permet ainsi de satisfaire avant tout le bon fonctionnement du circuit de conduite assistée.

SPECIFICATIONS

Pression maximum de travail:
172 bars

Débit maximum total:
227 l/mn

Débit maximum réglé:
cf Tableau 1

Connexions:
cf Tableau 3

Matériaux:
Composants en acier dans corps en fonte

Poids:
5,22 kg

Montage:
2 trous

Limiteur de pression:
cf Tableau 2

SYMBOLE

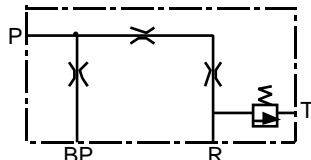

CARACTERISTIQUES

- Le débit prioritaire est pré-réglé en usine selon les exigences de nos clients, et ce pour toute valeur comprise entre 7,57 l/mn et 121 l/mn de la forme $d=7,57 \times n$ avec n compris entre 1 et 16 (cf Tableau 1). Le débit réglé restera alors constant et égal à la valeur réglée quelque soit le débit d'entrée (si celui-ci est supérieur au débit prioritaire fixé).
- La compensation de la pression permet à la fois au débit prioritaire et au débit dérivé d'être utilisés simultanément à des pressions variables sans que cela n'affecte le débit prioritaire.
- En option, un limiteur de pression de type cartouche incorporée peut protéger le circuit prioritaire d'une éventuelle surpression. La valeur de la pression limite est pré réglée dans notre usine. Elle est comprise entre 34,5 bars et 210 bars. (Si cette valeur ne nous est pas spécifiée à la commande nous la fixons à 68,9 bars).
- Peut être utilisé comme un limiteur de débit unidirectionnel à deux voies en bouchant l'orifice du by pass.

CODE DE COMMANDE Exemple de code:



Tableau 1: Débit régulé

Code	Débit régulé	Code	Débit régulé
1	7,5 l/mn	9	68,13 l/mn
2	15,14 l/mn	10	75,70 l/mn
3	22,71 l/mn	11	83,27 l/mn
4	30,28 l/mn	12	90,84 l/mn
5	37,85 l/mn	13	98,41 l/mn
6	45,42 l/mn	14	105,98 l/mn
7	53,00 l/mn	15	113,55 l/mn
8	60,56 l/mn	16	121,12 l/mn

Tableau 2: Limiteur de pression

Code	description
0	Pas de limiteur de pression
1	Limiteur à action directe
2	Limiteur à action pilotée

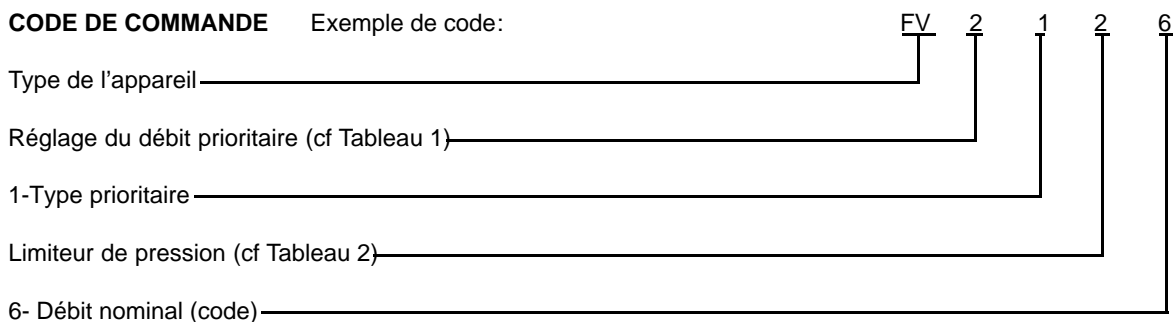
Tableau 3: Connexions

Description	Filetage
Entrée et by pass	1,5/8 - 12 UNF
Voie prioritaire principale	7/8 - 14 UNF
2ème voie prioritaire	
Drain du limiteur	

DETAILS DE L'INSTALLATION

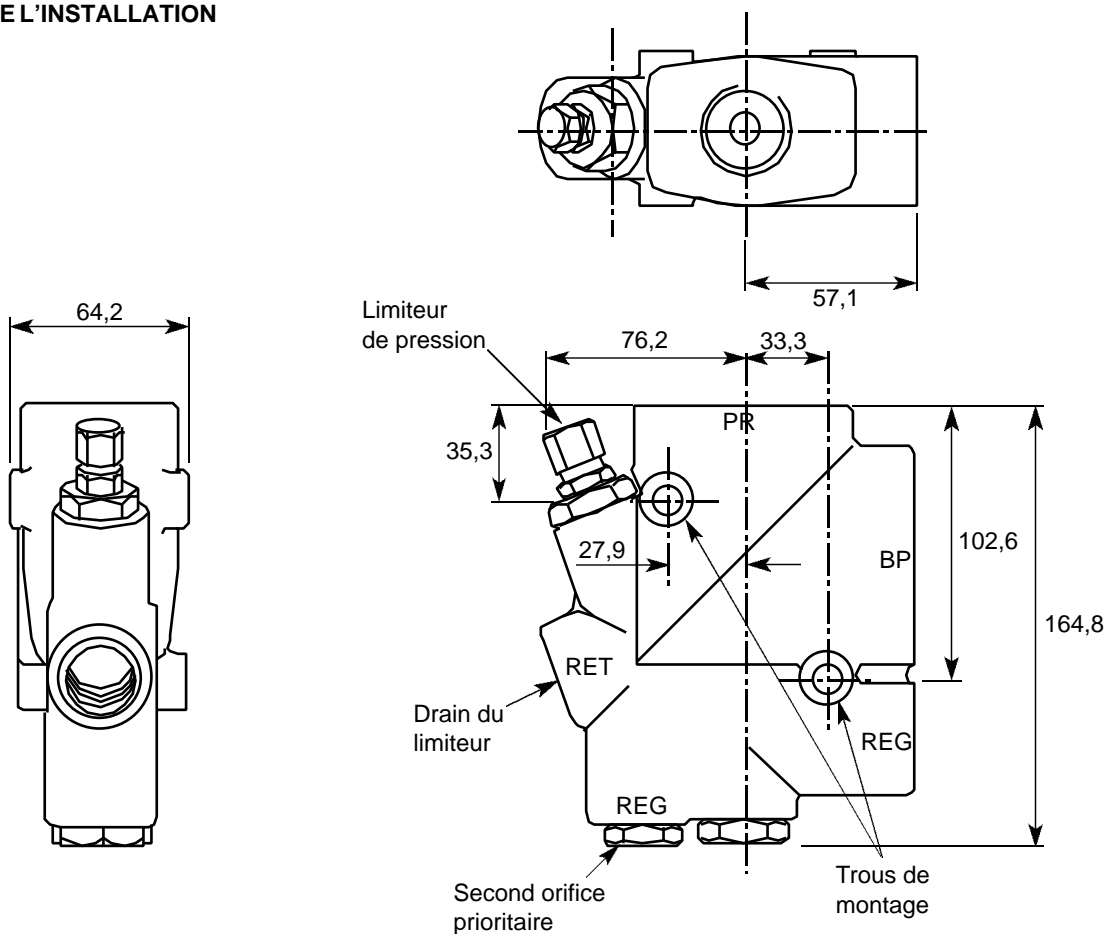

DIVISEUR DE DEBIT SERIE A SORTIES PROPORTIONNELLES – FV200



GENERALITES

Un diviseur de débit à sorties proportionnelles partage un débit d'entrée en deux débits de sorties représentant chacun un pourcentage fixe du débit initial. Ainsi, un diviseur de débit 50/50 partage le débit d'entrée en deux débits égaux qui pourront par exemple servir à mouvoir deux vérins à vitesse égale. Le débit réel de chaque sortie n'est pas fixe mais suit la variation du débit d'entrée.

SPECIFICATIONS

Pression maximum de travail:
250 bars

Débit maximum total:
100 l/mn

Connexions:
cf Tableau 3

Matériaux:
Composants en acier dans un corps en fonte

Poids:
1,47 kg

Montage:
deux trous

CARACTERISTIQUES

- La compensation de la pression assure la constance de la proportion de chaque débit de sortie, indépendamment de la pression de fonctionnement.
- Les trois modèles standards sont les diviseurs 25/75, 50/50 et 40/60. Toutefois d'autres proportions sont aussi disponibles (jusqu'à 10/90). (cf Tableau 2).
- Trois plages de débits d'entrée sont à votre disposition: 10-30 l/mn, 20-50 l/mn et 40-76 l/mn.

SYMBOLE

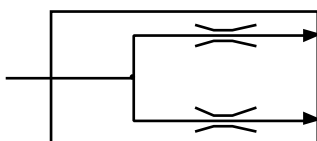

CODE DE COMMANDE Exemple de code:

FV200 30 2 J



Tableau 1

Code	Plage de débits (l/mn)
30	10 - 30
50	20 - 50
70	40 - 76

Tableau 2: Proportions

Code	Proportions A/B %
1	25/75
2	50/50
3	40/60
Autres proportions disponibles jusqu'à 10/90	

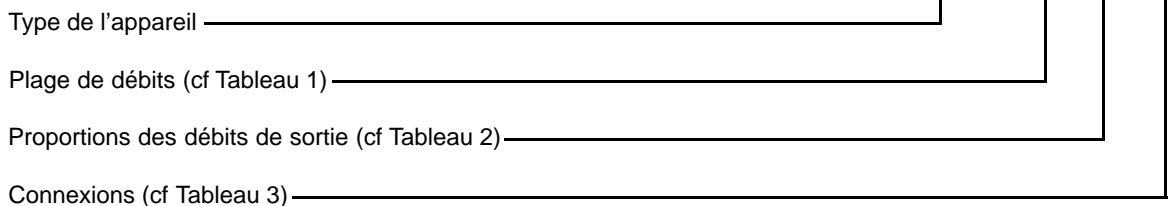
Tableau 3: Connexions

NOTE: Connexions "S", Cette valve est fabriquée à partir du corps du diviseur 2FV2V.
Pour les détails de l'installation voir page 19

Code	Entrée	Sorties
J	1/2" BSP	3/8" BSP
S	3/4" BSP	3/4" BSP

DETAILS DE L'INSTALLATION

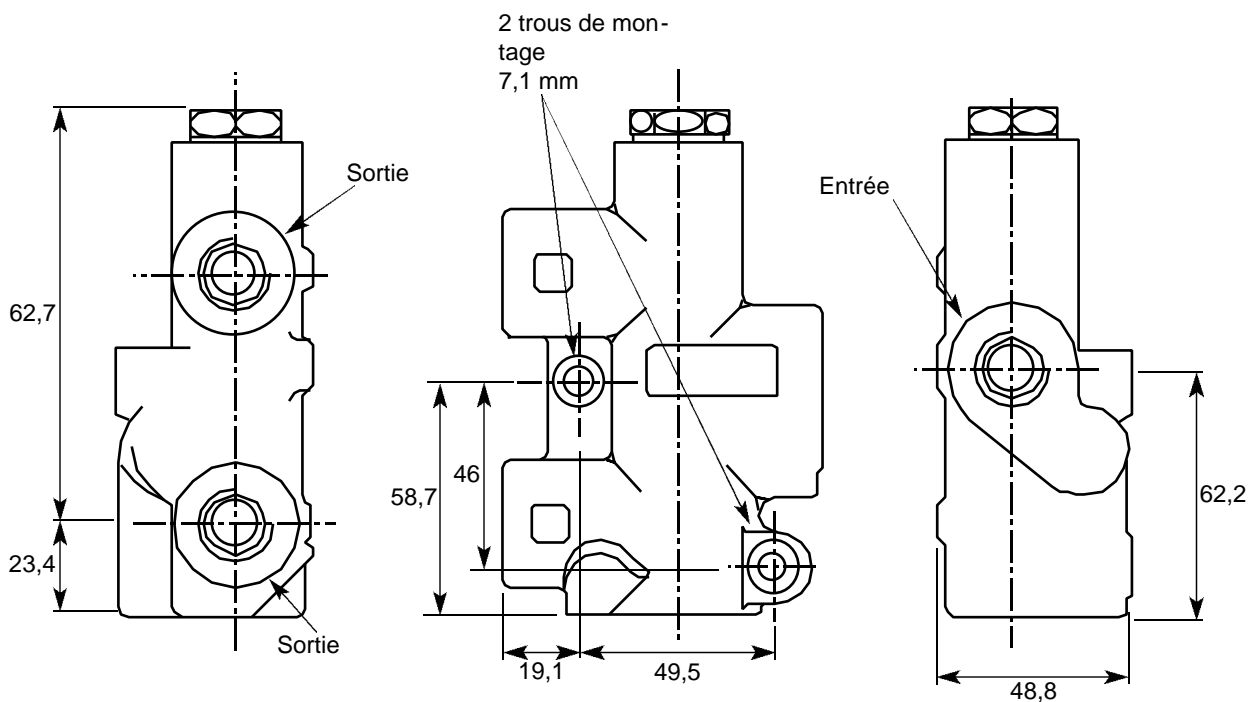

DIVISEUR DE DEBIT A DEBIT PRIORITAIRE REGLABLE VFD50



GENERALITES

Ce diviseur de débit réglable partage un débit d'entrée en un débit prioritaire (régulé) et un débit secondaire (by pass) qui peut retourner directement au réservoir d'huile ou être utilisé pour un deuxième système. Il permet ainsi d'alimenter un deuxième système sans faire appel à une deuxième pompe.

SPECIFICATIONS

Pression maximum de travail:
250 bars

Débit maximum:
50 l /mn

Débit réglable:
voir Tableau 1

Connexions:
voir Tableau 2

Matériaux:
composants en acier dans un corps en fonte,
bouton de réglage en aluminium

Poids:
0,75 kg

Montage:
2 trous pour la version montage en ligne, 4
trous pour la version montage sur bloc col-

CARACTERISTIQUES

- Un bouton moleté clairement lisible permet de modifier rapidement et facilement la valeur du débit à réguler.
- La compensation de pression permet l'utilisation simultanée du débit prioritaire et du débit secondaire à des pressions variables sans affecter le débit prioritaire.
- Peut être utilisé comme un limiteur de débit unidirectionnel à deux voies en bouchant l'orifice du by pass. (NB:dans ce cas, il faut ajouter un limiteur de pression en entrée)
- La version pour montage sur bloc collecteur est aussi disponible

SYMBOLE

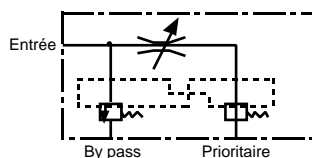



Tableau 1: Débit régulé

Code	Débit régulé
15	0 - 15
30	0 - 30

Tableau 2: connexions

Code	Type de connexions
T	$\frac{3}{8}$ " BSP x 3 Ports
M	Montage sur bloc collecteur

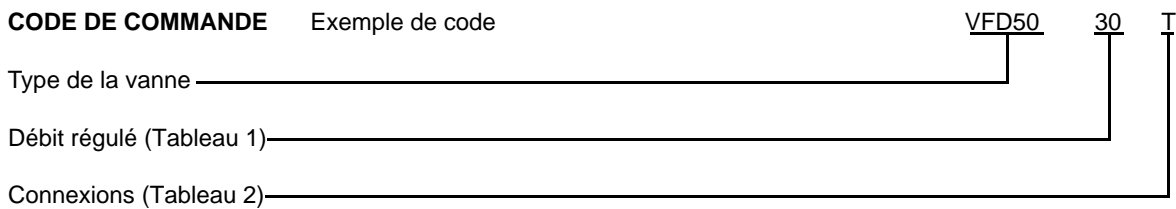
CHUTE DE PRESSION A TRAVERS LE VFD 50

Courbe établie en utilisant une huile minérale ISO 32 avec une viscosité de 27,4 centistokes à 50°C

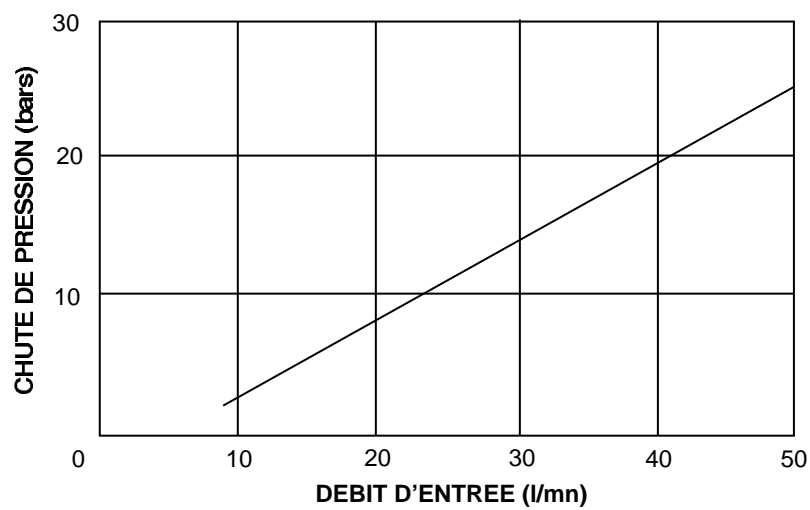

DETAILS DE L'INSTALLATION

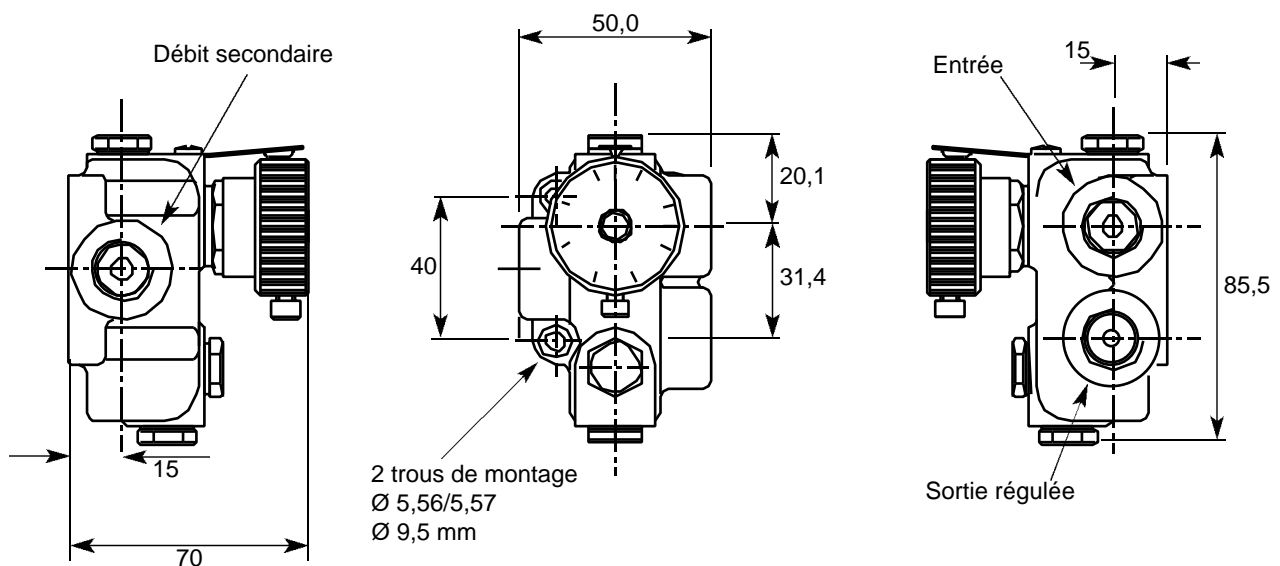

DIVISEUR DE DEBIT A DEBIT PRIORITAIRE REGLABLE— 2FV2V



GENERALITES

Cet appareil partage un débit d'entrée en un débit prioritaire (régulé) et un débit secondaire (by pass) qui peut retourner directement dans le réservoir d'huile ou être utilisé pour un deuxième système. Il permet donc de gérer un deuxième système sans faire appel à une deuxième pompe.

SPECIFICATIONS

Pression maximum de travail:
250 bars

Débit maximum total:
114 l/mn

Débit maximum réglé:
cf Tableau 2

Connexions:
cf Tableau 3

Matériaux:
composants en acier dans corps en fonte
Bouton de réglage en aluminium (ou en acier –
option)

Poids:
2,1 kg

Montage:
deux trous

Limiteur de pression:
(en option)

SYMBOLE

Cf. détails de l'installation

CARACTERISTIQUES

- Un bouton moleté clairement lisible permet de modifier rapidement et facilement la valeur du débit à réguler.
- La compensation de la pression permet l'utilisation simultanée du débit prioritaire et du débit secondaire à des pressions variables sans que cela n'affecte le débit prioritaire.
- En option, sur tous les modèles, un limiteur de pression réglable peut protéger le circuit prioritaire d'une éventuelle surpression.
- Peut être utilisé comme un limiteur de débit unidirectionnel à deux voies en bouchant l'orifice du by pass. (NB: dans ce cas, il faut ajouter un limiteur de pression en entrée).

CODE DE COMMANDE Exemple de code



Tableau 1: Limiteur de pression réglés

Code	Description
2FV2V	pas de limiteur de pression
RV2FV2V	Limiteur de pression entre la voie prioritaire et la voie de retour
RVXD2FV2V	Limiteur de pression à sortie indépendante

Tableau 2: Débits

Code	Débit réglé
030	0 - 11
050	0 - 19
080	0 - 30
125	0 - 47
200	0 - 76
250	0 - 95
300	0 - 114

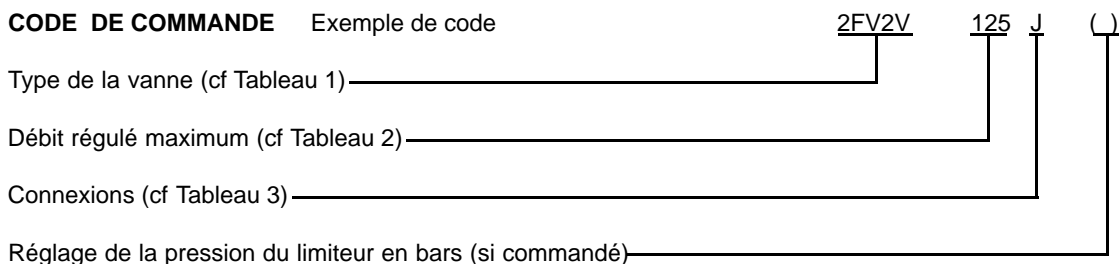
Tableau 3: Connexions

Code	Filetage des voies d'entrée, De sortie réglée et d'excès	Drain externe pour le limiteur (si nécessaire)
T	3/8" BSP	1/4" BSP
H	1/2" BSP	1/4" BSP
J	3/4" BSP	1/4" BSP
M	M22 x 1,5	M14 x 1,5
A	3/4" NPT	1/4" NPT
G	1,1/16" - 12 SAE	9/16 - 20 SAE

Chutes de pression typiques pour la série des 2FV2V

Courbes obtenues en utilisant une huile minérale de viscosité 27,4 cSt à 49 °C

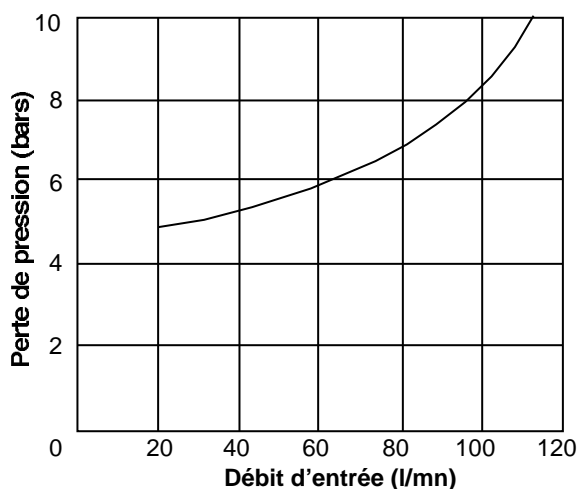

DETAILS DE L'INSTALLATION

2FV2V (pas de limiteur de pression)

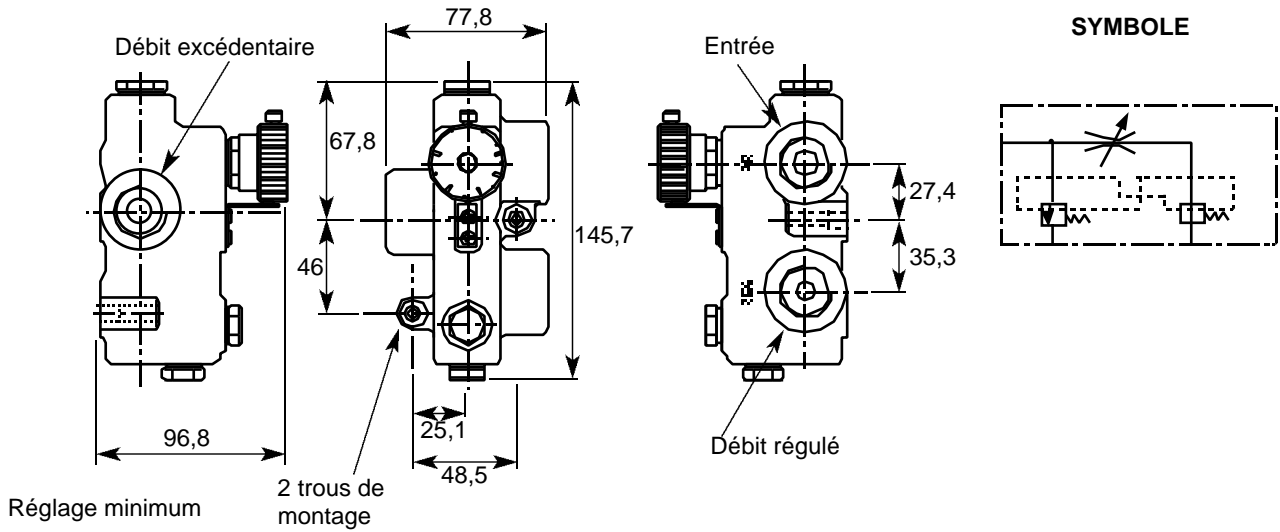

RV2FV2V (limiteur de pression entre les voies prioritaire et d'excès)

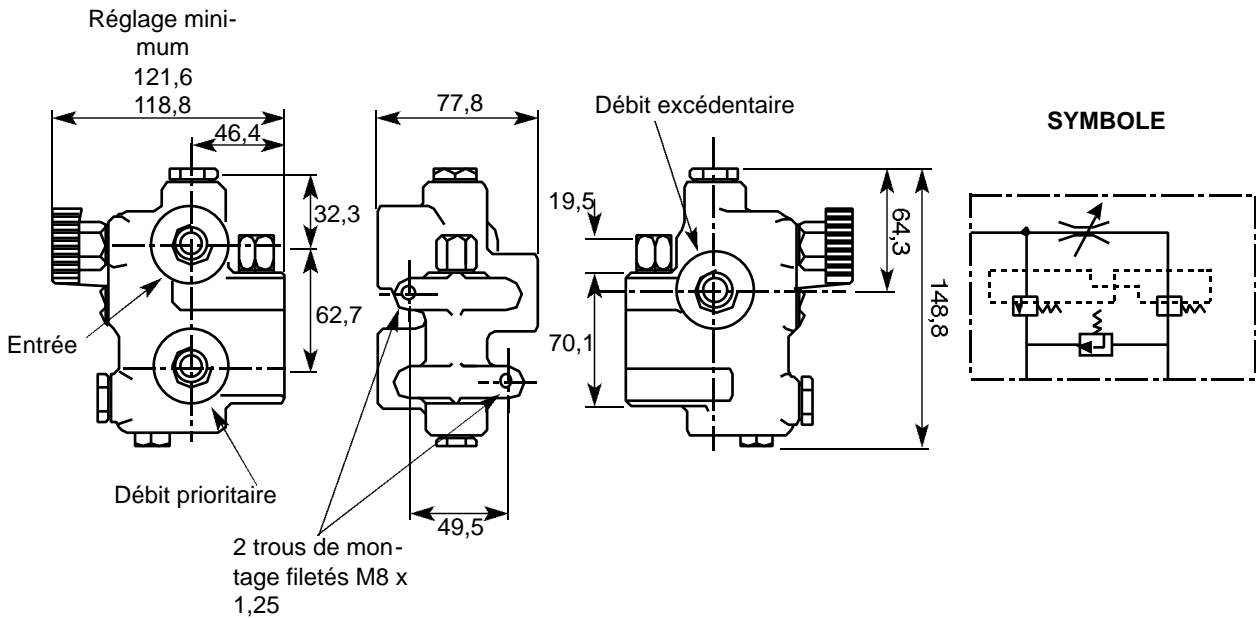

RVXD2FV2V (limiteur de pression à drain externe)

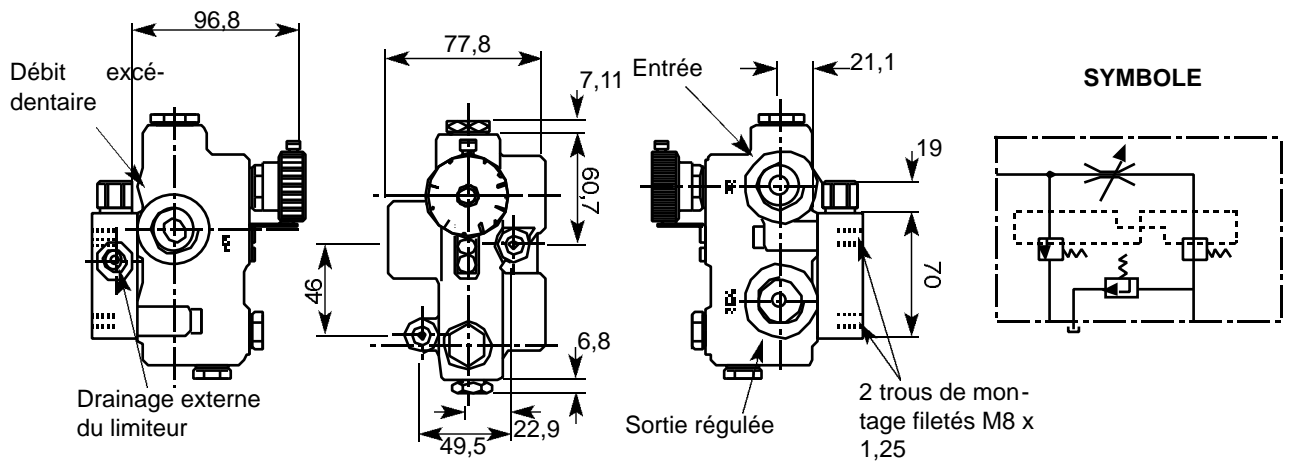

VUE EN COUPE

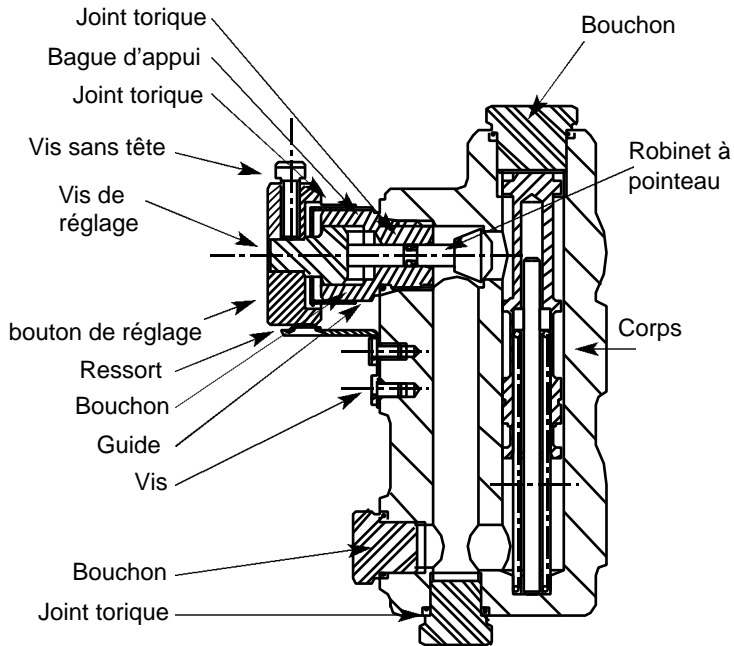

Circuit 1

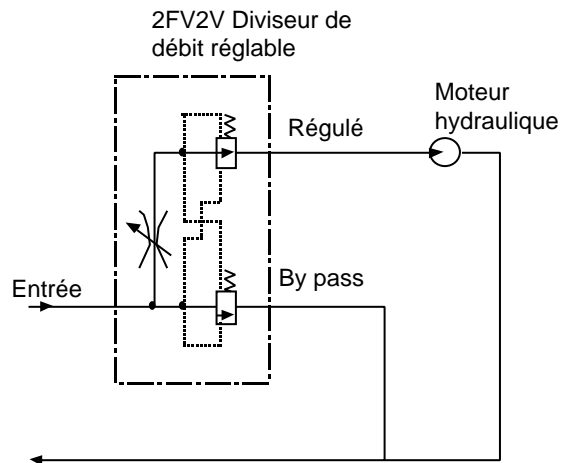

Circuit 2

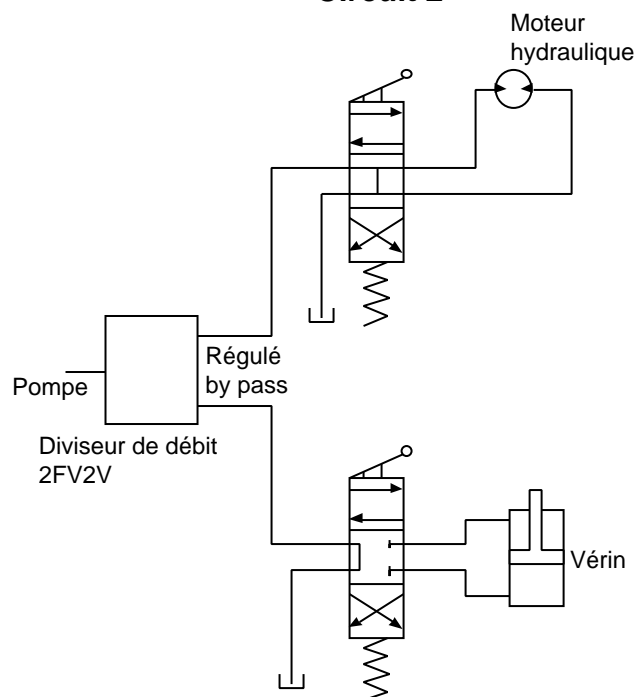

EXEMPLES DE MONTAGES POSSIBLES:

1. Variateur de vitesse d'un moteur hydraulique sur un tracteur agricole

Ce montage permet de faire varier la vitesse d'un moteur hydraulique en manoeuvrant le bouton de réglage. Pour une position donnée de ce bouton, le moteur gardera toujours la même vitesse quelque soit la vitesse du tracteur.

2. Deux circuits à partir d'une seule pompe

Ce montage assure le contrôle de la vitesse d'un moteur hydraulique tout en alimentant un vérin et ce, en n'utilisant qu'une seule pompe. Ces deux tâches peuvent être effectuées simultanément ou indépendamment, le débit réglé ne dépendant pas de la pression de fonctionnement.

3. Montage en cascade

Ce montage permet le contrôle de la vitesse de chacun des trois moteurs hydrauliques en utilisant une seule pompe. Les moteurs peuvent alors être utilisés simultanément ou indépendamment.

Circuit 3

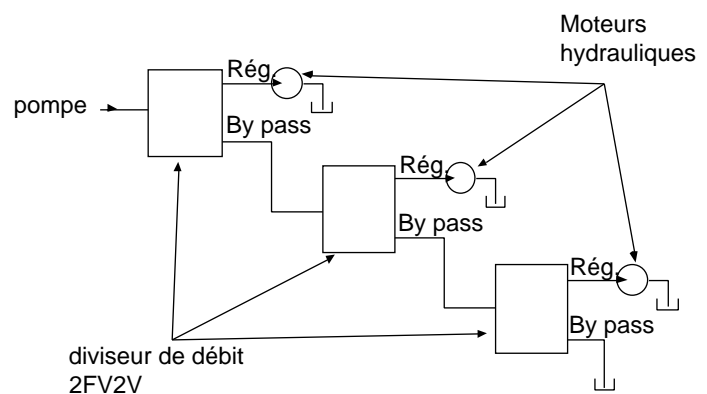

DIVISEUR DE DEBIT A DEBIT PRIORI- TAIRE REGLABLE MOTORISE



GENERALITES

Ce diviseur de débit réglable partage un débit d'entrée en un débit prioritaire (régulé) et un débit secondaire (by pass) qui peut retourner directement au réservoir d'huile ou être utilisé pour un deuxième système. Il permet ainsi d'alimenter un deuxième système sans faire appel à une deuxième pompe.

SPECIFICATIONS

Pression maximum de travail:
250 bars

Débit maximum:
114 l /mn

Débit réglable:
voir Tableau 2

Connexions:
voir Tableau 1

Matériaux:
composants en acier dans un corps en fonte.

Poids:
2,75 kg

Alimentation:
12 V ou 24 V

Pointe de courant:
1,0 A

CARACTERISTIQUES

- Débit prioritaire minimum à maximum en 20, 6 ou 3 secondes
- Fonctionne avec une alimentation 12 or 24 VCC non fournie
- Le moteur électrique permet le réglage à distance du débit prioritaire. Le réglage peut par exemple s'effectuer à partir d'un boîtier de contrôle, d'un panneau de contrôle ou encore d'une cabine d'engin.
- La compensation de pression permet l'utilisation simultanée du débit prioritaire et du débit secondaire à des pressions variables sans affecter le débit prioritaire.
- Peut être utilisé comme un limiteur de débit unidirectionnel à deux voies en bouchant l'orifice du by pass. (NB:dans ce cas, il faut ajouter un limiteur de pression en entrée)

SYMBOLE

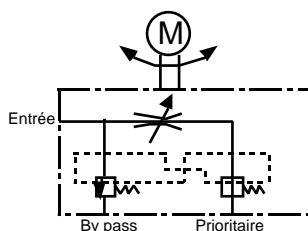

CODE DE COMMANDE Exemple de code



Tableau 1: Connexions

Code	Filetage des voies
T	3/8" BSP
H	1/2" BSP
J	3/4" BSP
M	M22 x 1,5

Tableau 2: Débit régulé

Code	Débit régulé
030	0,5 - 11 l/mn
050	0,5 - 19 l/mn
080	0,5 - 30 l/mn
125	0,5 - 47 l/mn
200	0,5 - 76 l/mn
250	0,5 - 95 l/mn
300	0,5 - 114 l/mn

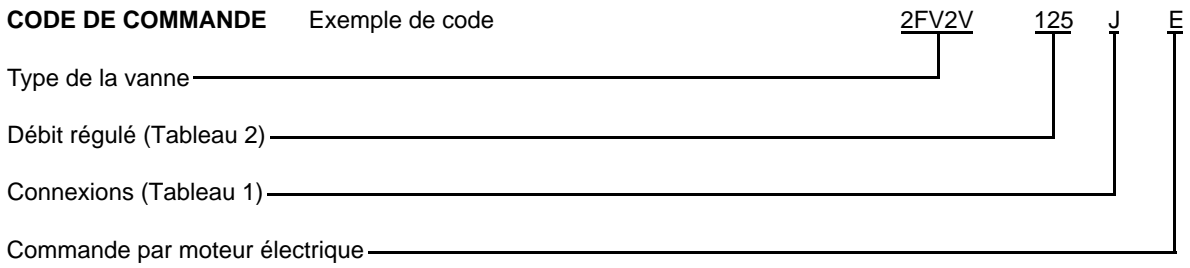
DETAILS DE L'INSTALLATION

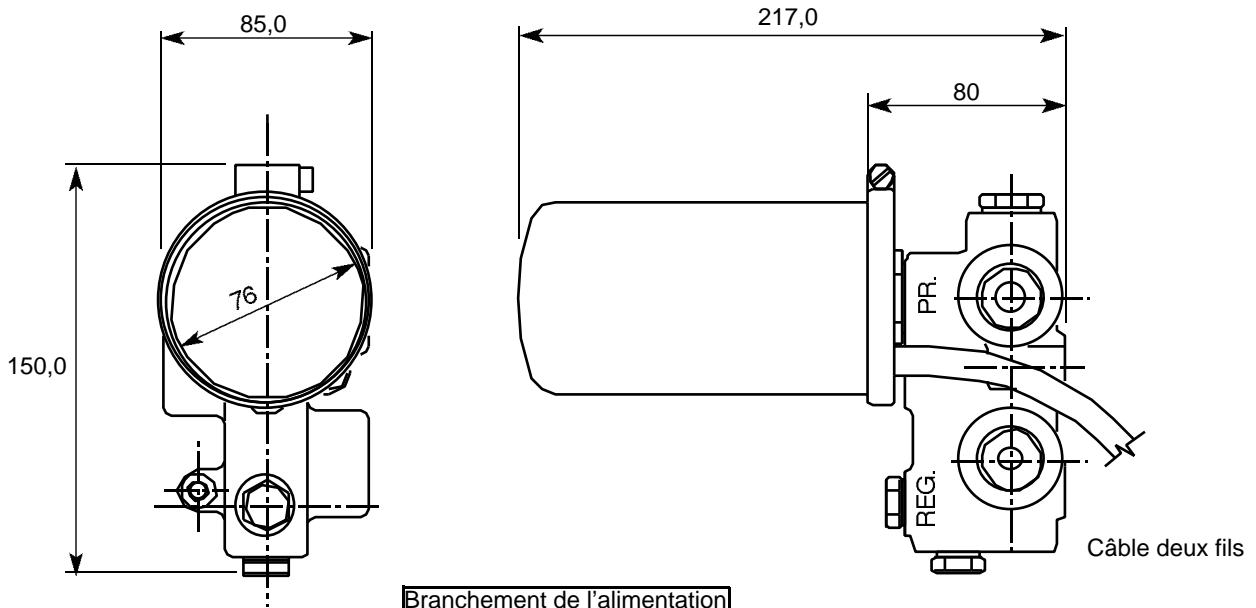

Branchement de l'alimentation		
Câble	Câble	effet
bleu	Marron	
-ve	+ve	ouverture de la vanne
+ve	-ve	fermeture de la vanne

DIVISEUR DE DEBIT A COMMANDE A DISTANCE SERIE FDM



GENERALITES

Ce diviseur de débit réglable partage un débit d'entrée en un débit prioritaire (régulé) et un débit secondaire (by pass) qui peut retourner directement au réservoir d'huile ou être utilisé pour un deuxième système. Il permet ainsi d'alimenter un deuxième système sans faire appel à une deuxième pompe.

SPECIFICATIONS

Pression maximum de travail:
250 bars

Débit maximum:
114 l /mn

Débit réglable:
voir Tableau 2

Connexions:
voir Tableau 1

Matériaux:
composants en acier dans un corps en fonte.

Poids:
2,75 kg

Alimentation:
12 V ou 24 V

Pointe de courant:
1,5 A

Courant moyen:
moins de 0,1 A

CARACTERISTIQUES

- Débit prioritaire minimum à maximum en 3 secondes
- Régulateur intégré pour alimentation entre 8 et 28 Volts.
- Options de contrôle: boîtier potentiomètre, 4 - 20 mA, carte électronique et potentiomètre.
- Le contrôle du diviseur est obtenu grâce à un contrôleur électronique proportionnel, un moteur et un engrenage.
- La compensation de pression permet l'utilisation simultanée du débit prioritaire et du débit secondaire à des pressions variables sans affecter le débit prioritaire.
- Protégé des défauts d'alimentation.
- Grande résistance aux effets des vibrations.
- Etanchéité IP675.

SYMBOLE

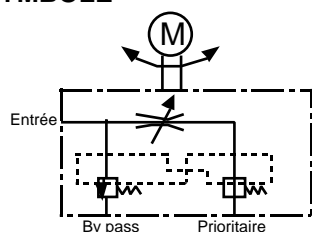

CODE DE COMMANDE Exemple de code



Tableau 1: Connexions

Code	Filetage des voies
T	3/8" BSP
H	1/2" BSP
J	3/4" BSP
M	M22 x 1,5

Tableau 2: Débit réglé

Code	Débit réglé
030	0,5 - 11 l/mn
050	0,5 - 19 l/mn
080	0,5 - 30 l/mn
125	0,5 - 47 l/mn
200	0,5 - 76 l/mn
250	0,5 - 95 l/mn
300	0,5 - 114 l/mn

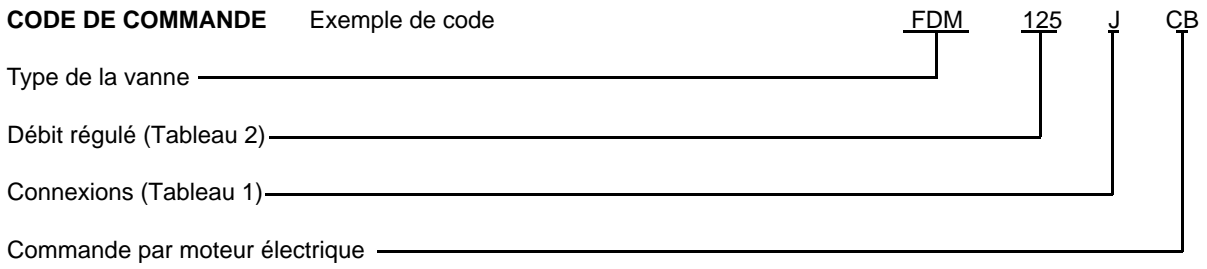
Tableau 3: Contrôle

Code	Contrôle
CB	Boîtier de contrôle
mA	4 - 20mA
EC	Carte électronique

DETAILS DE L'INSTALLATION FDM - * - * - CB**

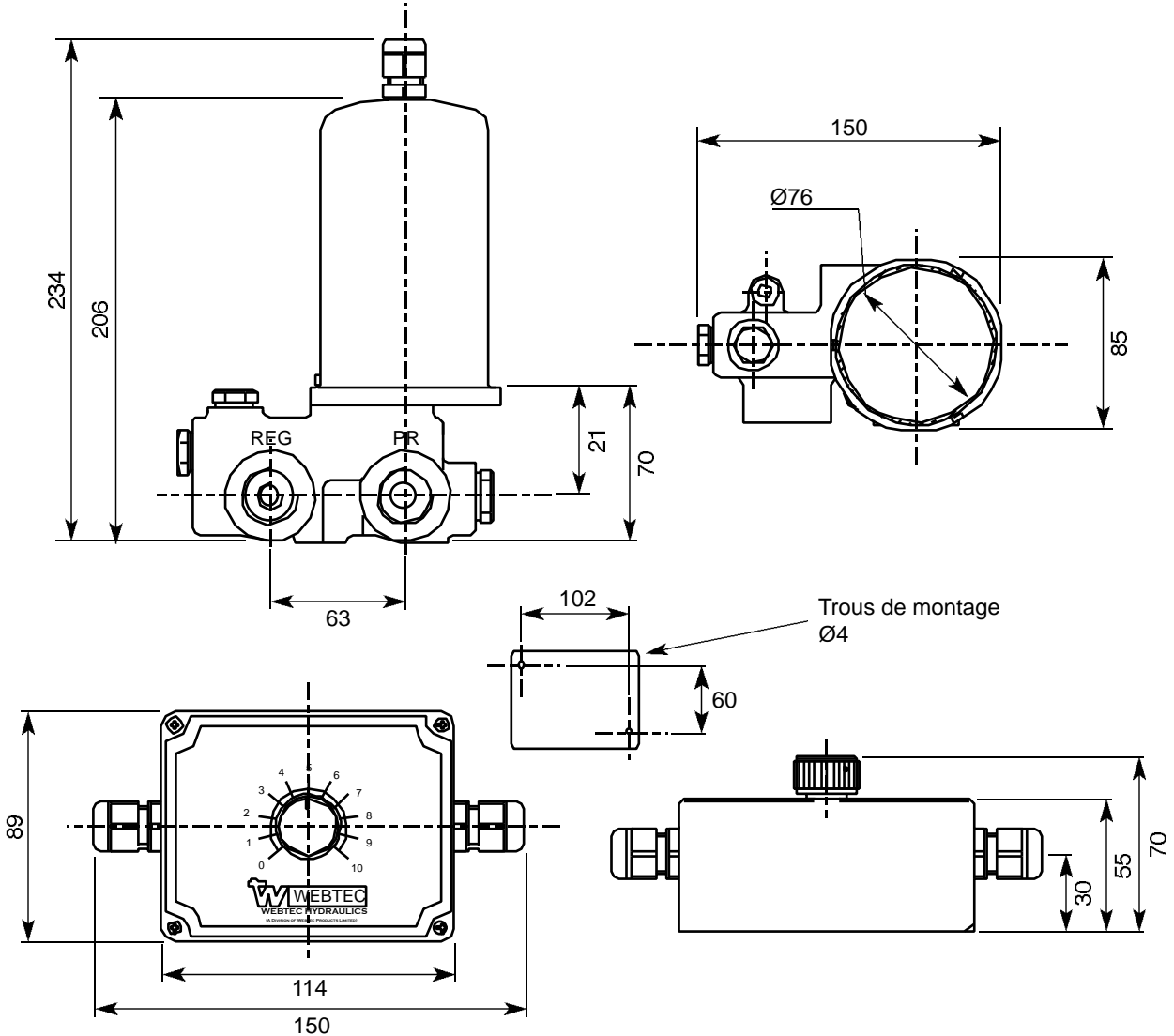

DIVISEUR DE DEBIT 2FV2V POUR MONTAGE SUR BLOC COLLECTEUR



GENERALITES

Cet appareil partage un débit d'entrée en un débit prioritaire (régulé) et un débit secondaire (by pass) qui peut retourner directement dans le réservoir d'huile ou être utilisé pour un deuxième système. Il permet donc de gérer un deuxième système sans faire appel à une deuxième pompe.

SPECIFICATIONS

Pression maximum de travail:
250 bars

Débit maximum total:
114 l/mn

Débit maximum régulé:
cf Tableau 1

Matériaux:
composants en acier dans corps en fonte

Poids:
2,1 - 2,75 kg

Montage:
quatre trous pour montage sur bloc

CARACTERISTIQUES

- La compensation de la pression permet l'utilisation simultanée du débit prioritaire et du débit secondaire à des pressions variables sans que cela n'affecte le débit prioritaire.
- Peut être utilisé comme un limiteur de débit unidirectionnel à deux voies en bouchant l'orifice du by pass. (NB: dans ce cas, il faut ajouter un limiteur de pression en entrée).
- Disponible avec les contrôles suivants:
Bouton de réglage (voir page 17)
Moteur électrique (voir page 21)
Potentiomètre (voir page 23)
- Pour montage sur bloc collecteur.

SYMBOLE

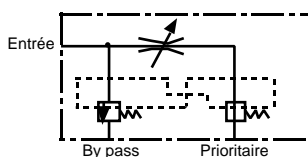

CODE DE COMMANDE Exemple de code:

M 2FV2V 125 E



Tableau 1: Débit réglé

Code	Contrôle type 'K'	Contrôle type 'E', 'P', mA
030	0 - 11 l/mn	1/2 - 11 l/mn
050	0 - 19 l/mn	1/2 - 19 l/mn
080	0 - 30 l/mn	1/2 - 30 l/mn
125	0 - 47 l/mn	1/2 - 47 l/mn

Tableau 2: Type de contrôle

Code	Control
K	Bouton
E	Moteur électrique
CB	Boîtier de Contrôle
mA	4 - 20 mA
EC	Cârtre électronique

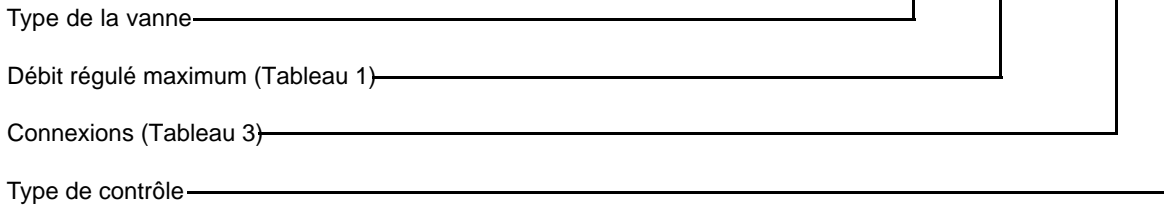
DETAILS DE L'INSTALLATION – ('K' Type)

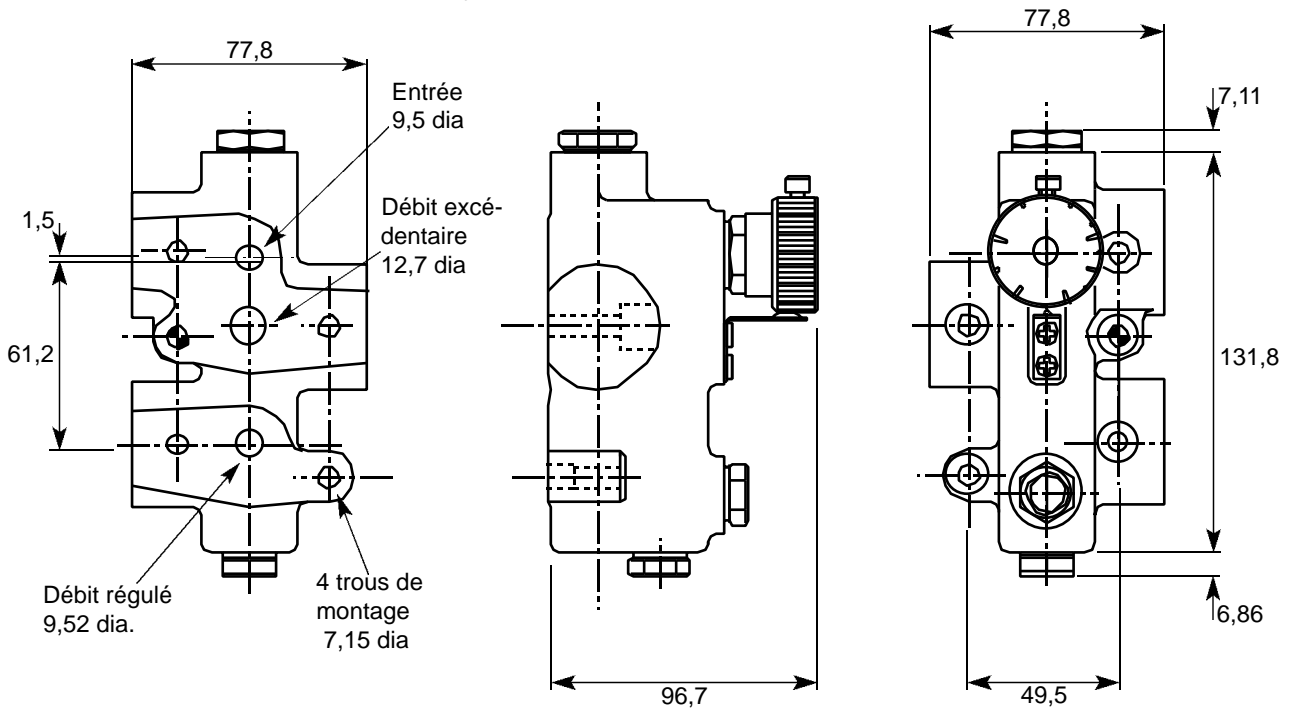

NB: AUTRES DETAILS D'INSTALLATION

Page 22 pour type à commande électrique

Page 24 pour type à commande par potentiomètre ou 4-20 mA

DIVISEUR DE DEBIT A DEBIT PRIORITAIRE MODULABLE MONTAGE SUR BLOC COLLECTEUR – MM80



GENERALITES

Cet appareil partage un débit d'entrée en un débit prioritaire (régulé) et un débit dérivé (by pass) qui peut retourner directement dans le réservoir d'huile ou être utilisé pour un deuxième système. Il permet donc de gérer un deuxième système sans faire appel à une deuxième pompe.

SPECIFICATIONS

Pression maximum de travail:
250 bars

Débit maximum total:
80 l/mn

Débit maximum régulé:
47 l/mn

Matériaux:
composants en acier dans corps en fonte

Poids:
3 kg

Montage:
quatre trous sur collecteur

SYMBOLE

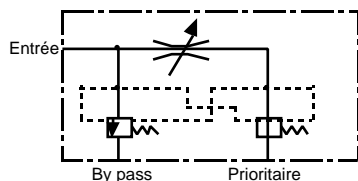

CARACTERISTIQUES

- Bouton moleté clairement lisible permettant de modifier rapidement et facilement la valeur du débit à réguler.
- La compensation de la pression permet à la fois au débit prioritaire et au débit dérivé d'être utilisés simultanément à des pressions variables sans que cela n'affecte le débit prioritaire.
- Montage sur bloc collecteur.

CODE DE COMMANDE Code à utiliser:

MM 80 47

Type de la vanne _____

Débit maximum _____

Débit régulé (Tableau 1) _____

Tableau 1: Débit régulé

Code	Débit régulé
12	1 - 12 l/mn
30	1 - 30 l/mn
47	1 - 47 l/mn

DETAILS DE L'INSTALLATION

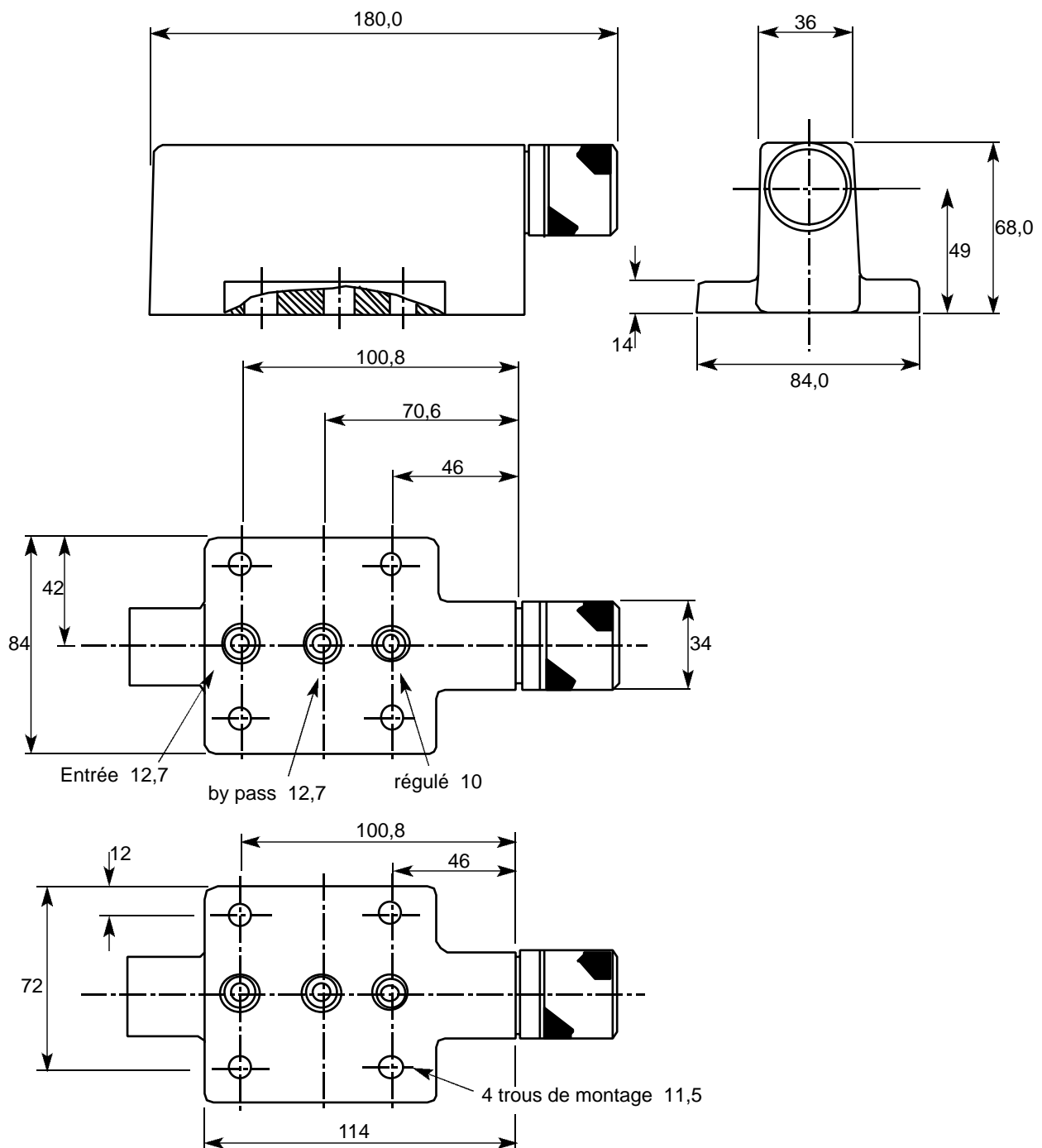

DIVISEUR DE DEBIT A MM80 A COMMANDE PAR MOTEUR ELECTRIQUE



GENERALITES

Cet appareil partage un débit d'entrée en un débit prioritaire (régulé) et un débit secondaire (by pass) qui peut retourner directement dans le réservoir d'huile ou être utilisé pour un deuxième système. Il permet donc de gérer un deuxième système sans faire appel à une deuxième pompe.

SPECIFICATIONS

Pression maximum de travail:
250 bars

Débit maximum total:
80 l/mn

Débit maximum régulé:
47 l/mn

Matériaux:
composants en acier dans corps en fonte

Poids:
4,3 kg

Montage:
quatre trous sur collecteur

Alimentation:
12 V ou 24 V

Intensité maximum:
1,0 A

CARACTERISTIQUES

- Passage du débit régulé de 0 au débit maximum en 20 s.
- Un moteur électrique permet un réglage du débit prioritaire à distance (12 V ou 24 V) à partir d'un panneau de contrôle ou d'une cabine d'engin, par exemple.
- Le moteur électrique et l'engrenage sont protégés par un capot métallique.
- La compensation de pression permet l'utilisation simultanée du débit prioritaire et du débit secondaire sans affecter le débit prioritaire. Montage sur bloc collecteur.

SYMBOLE

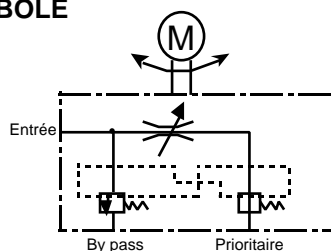

CODE DE COMMANDE Exemple de code:



Tableau 1: Débit régulé

Code	Débit régulé
12	1 - 12 l/mn
30	1 - 30 l/mn
47	1 - 47 l/mn

DETAILS DE L'INSTALLATION

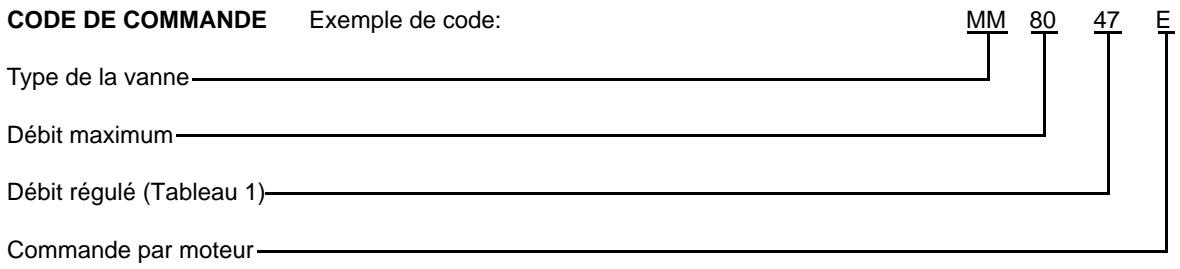
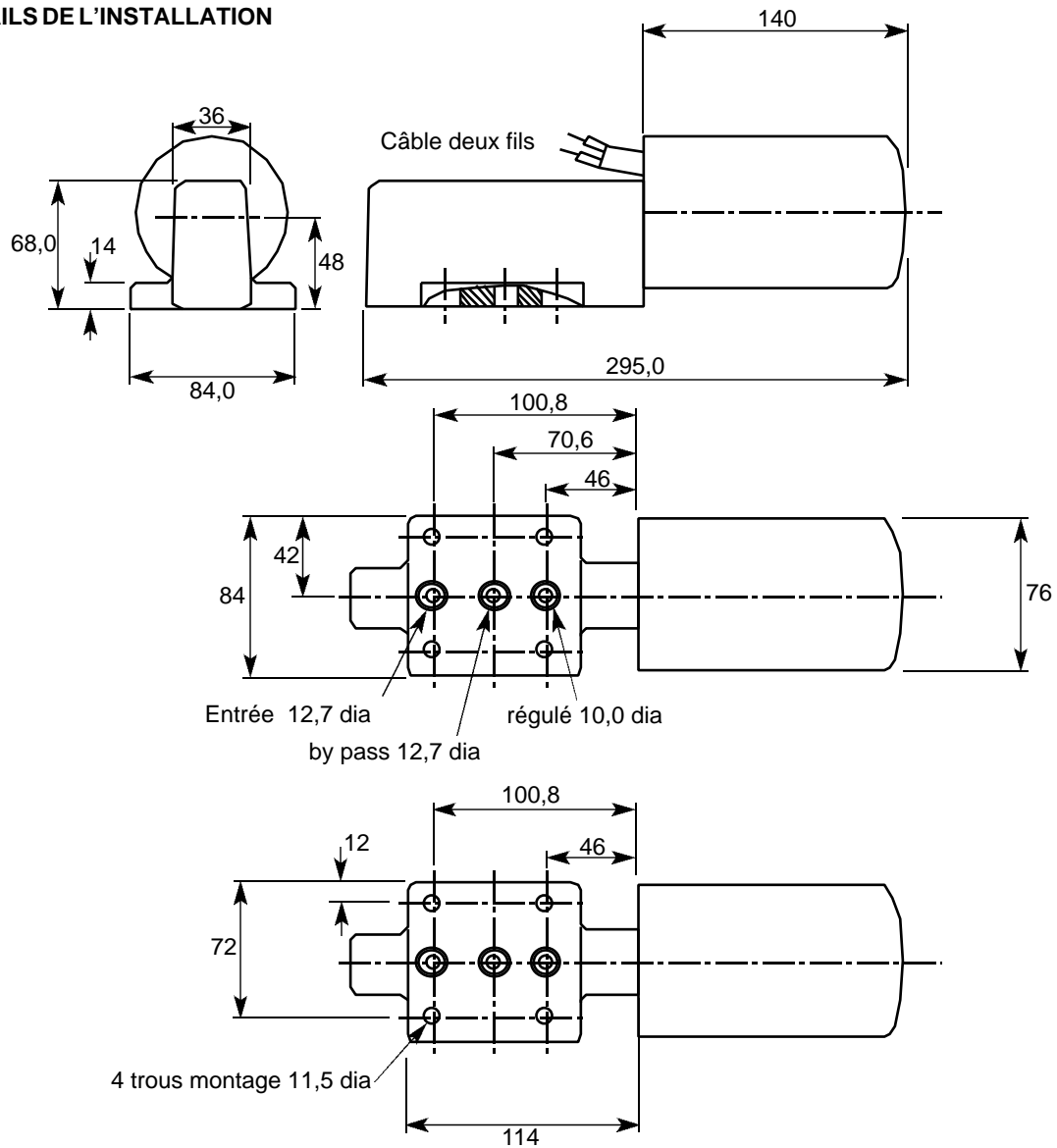

Branchement de l'alimentation		
Câble bleu	Câble Marron	effet
-ve	+ve	ouverture de la vanne
+ve	-ve	fermeture de la vanne

DIVISEUR DE DEBIT A DEBIT PRIORITAIRE REGLABLE AVEC DISTRIBUTEUR INTEGRE



GENERALITES

Cet appareil partage un débit d'entrée en un débit prioritaire (régulé) et un débit secondaire (by pass) qui peut retourner directement dans le réservoir d'huile ou être utilisé pour un deuxième système. Il permet donc de gérer un deuxième système sans faire appel à une deuxième pompe.

SPECIFICATIONS

Pression maximum de travail:
210 bars

Débit maximum total:
80 l/mn

Débit maximum réglé:
cf Tableau 2

Connexions:
cf Tableau 3

Matériaux:
composants en acier dans corps en fonte
Bouton de réglage en aluminium (ou en acier option)

Poids:
4 kg

Montage:
deux trous

Limiteur de pression:
(en option)

CARACTERISTIQUES

- Un bouton moleté clairement lisible permet de modifier rapidement et facilement la valeur du débit à réguler.
- La compensation de la pression permet l'utilisation simultanée du débit prioritaire et du débit secondaire à des pressions variables sans que cela n'affecte le débit prioritaire.
- En option, sur tous les modèles, un limiteur de pression réglable entre l'entrée et le by pass peut protéger le circuit des éventuelles surpressions. Dans ce cas la voie excédentaire ne devra pas être mise sous pression et le débit devra retourner directement au réservoir.
- Le distributeur intégré permet d'ouvrir ou fermer à volonté la voie prioritaire, le débit étant alors orienté vers la voie excédentaire.

SYMBOLE

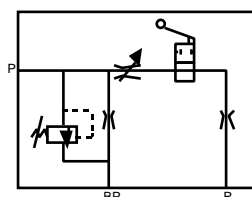

CODE DE COMMANDE Exemple de code



Tableau 1: Type de la valve

Code	Description
FVDV	Diviseur de débit réglable Avec distributeur intégré
FVDVRV	Diviseur de débit réglable avec Distributeur intégré et limiteur De pression

Tableau 2: Débit régulé

Code	Plage
010	0 - 10 l/mn
020	0 - 20 l/mn
030	0 - 30 l/mn
050	0 - 50 l/mn

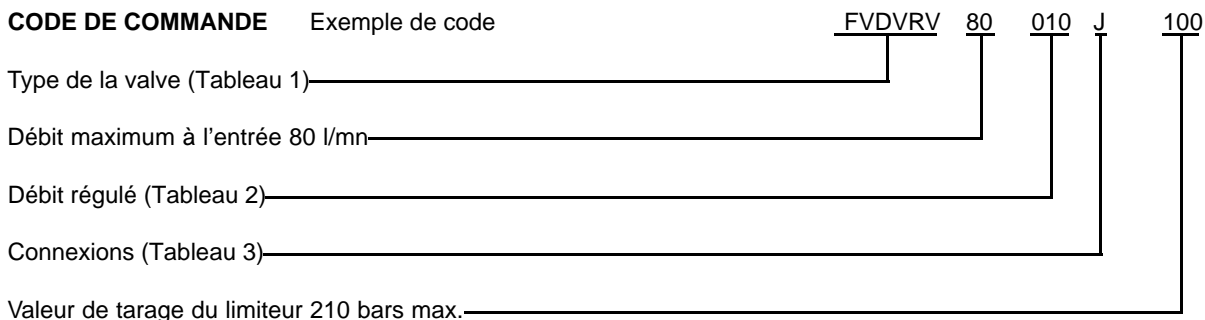
Tableau 3: Connexions

Code	Entrée et by pass	prioritaire
J	1/2" BSP	3/8" BSP

DETAILS DE L'INSTALLATION

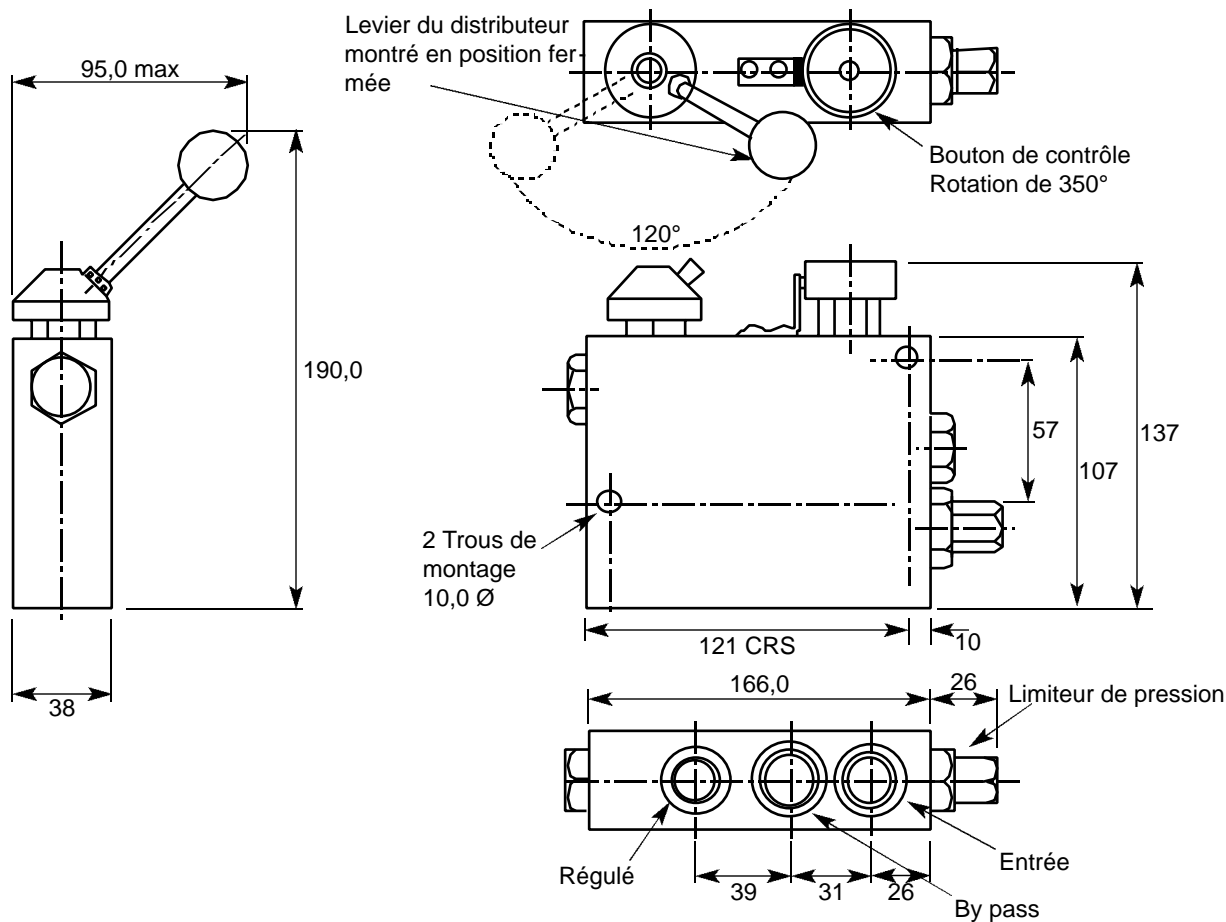

DIVISEUR COMBINA TEUR DE DEBIT – FDC 60



GENERALITES

Un diviseur combineur de débit partage un débit d'entrée en deux débits représentant chacun une proportion constante du débit d'entrée et ce, indépendamment de la pression de fonctionnement. Si le débit est inversé (ex: course de retour de deux vérins), les débits de retour garderont encore les mêmes proportions par rapport au débit total qu'ils vont engendrer.

Cet appareil peut servir, par exemple, à mouvoir deux vérins à la même vitesse, même si leur charge est différente. On peut aussi l'utiliser à la sortie d'une pompe pour alimenter deux circuits indépendants.

SPECIFICATIONS

Pression maximum de travail:
310 bars

Débit maximum total:
70 l/mn

Connexions:
cf Tableau 2

Matériaux:
composants en acier dans corps en fonte

Poids:
2,05 kg

Montage:
trois trous

CARACTERISTIQUES

- La compensation de la pression permet de maintenir constantes les proportions des deux débits et ce indépendamment de la pression de fonctionnement.
- Les proportions des débits sont pré réglés en usine à des valeurs allant de 50/50 à 10/90. Les débits maximums possibles vont de 5 l/mn à 70 l/mn.
- Sa construction en fonte et acier trempé en fait un outil convenant fort bien aux applications minières.

SYMBOLE

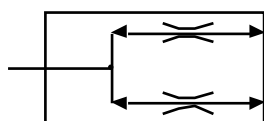



Tableau 1: Plages de débits recommandées

Code	plages de débits
05	2 - 5 l/mn
10	5 - 10 l/mn
20	8 - 20 l/mn
30	16 - 30 l/mn
40	25 - 40 l/mn
50	35 - 50 l/mn
60	45 - 60 l/mn
70	55 - 70 l/mn

Tableau 3: proportions souhaitées

A	B
10%	90%
90%	10%

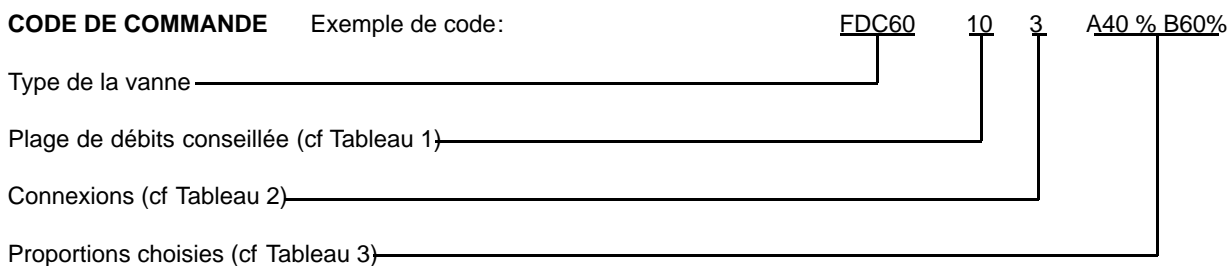
Tableau 2: Connexions

Code	voie P	voie A	voie B
1	M18 x 1,5	M18 x 1,5	M18 x 1,5
2	M22 x 1,5	M18 x 1,5	M18 x 1,5
3	3/8" BSP	3/8" BSP	3/8" BSP
4	1/2" BSP	3/8" BSP	3/8" BSP
5	1/2" BSP	1/2" BSP	1/2" BSP
6	7/8" - 14 SAE	3/4" - 16 SAE	3/4" - 16 SAE
7	M27 x 2	M22 x 1,5	M22 x 1,5
8	1/2" NPT	1/2" NPT	1/2" NPT

DETAILS DE L'INSTALLATION

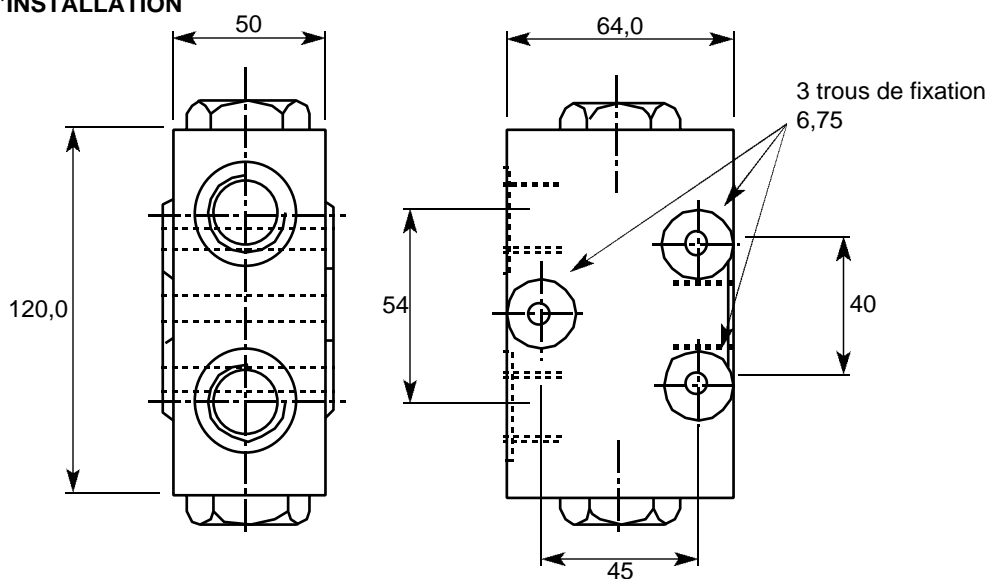

DIVISEUR DE DEBIT A ENGRENAGE SERIE B



GENERALITES

Le diviseur de débit à engrenage consiste à fixer deux jeux d'engrenages sur un axe commun. L'huile en provenance de la pompe est divisée en deux débits régulés égaux en passant dans les engrenages. Pour les applications où l'on trouve habituellement les diviseurs de débit, y compris la synchronisation des vérins et moteurs.

SPECIFICATIONS

Pression maximum à l'entrée
172 bars

Pression maximum en sortie
241 bars

Plage de vitesse recommandée
1500 – 3500 tr/mn

Connexions
voir code de commande

Montage
4 trous

CARACTERISTIQUES

- Choix de trois modèles fournissant une gamme de débit de 2,8 l/mn à 38 l/mn.
- Matériaux: Composants en acier, corps en fonte. Montage de série de joints double lèvres, et de roulements à aiguille haute densité.
- Recommandé pour les applications minières.

SYMBOLE

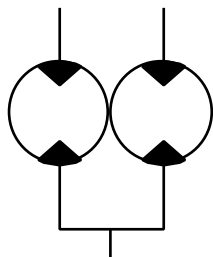

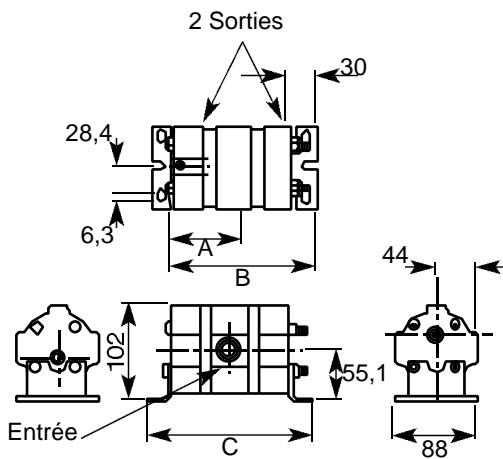

Modèle	Entrée	Sortie	Débit	
			d'entrée	Division
l/mn				
F15B1P27XX/15B1P27XX	(1)	(2)	3 à 15	50/50
F22B1P27XX/22B1P27XX	(1)	(2)	4 à 23	50/50
F37B1P27XX/37B1P27XX	(1)	(2)	8 à 38	50/50

Connexions
 (1) 3/4" - 16 SAE Str. Thd. for 1/2" O.D. Tube
 (2) 9/16" - 18 SAE Str. Thd. for 3/8" O.D. Tube
 Nous consulter pour d'autres connexions

Modèle	A	B	C
F15B/15B	2,82" (71,63mm)	5,46" (143,15mm)	6,52" (165,61mm)
F22B/22B	2,94" (74,68mm)	5,88" (149,35mm)	6,76" (171,76mm)

CODE DE COMMANDE pour les diviseurs de débit à engrenages

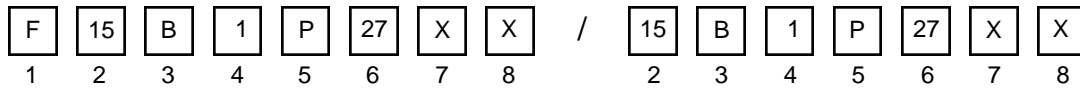

1	Application
F	Diviseur de débit à engrenages

5	Montage
P	Plaques de montage

2	Cylindrée
Code	Cylindrée Largeur des engrenages
15	2,46 cc/tr 6,35 mm
22	3,60 cc/tr 9,40 mm
37	6,06 cc/tr 15,75 mm

6	Connexions
X	3/4 - str. thd. side inlet (bearing plate) 9/16 - 18 str. thd. side outlet (cover)

7	Extension de l'arbre
X	Pas d'extension de l'arbre

3	Diviseurs de débit série B
----------	-----------------------------------

4	Type de contrôle
1	Fixe

8	Options
X	Pas d'option

Veuillez utiliser les cadres ci-dessous pour composer votre code

—
 1 2 3 4 5 6 7 8 / 2 3 4 5 6 7 8

—
 1 2 3 4 5 6 7 8 / 2 3 4 5 6 7 8



Les locaux de 3500 m² à Nuffield Road, St Ives, Cambridgeshire, PE17 4LZ
ANGLETERRE



Route de Cantaing, 59267 Proville, FRANCE
Tel: (33) (0)3 27 82 94 56 Fax: (33) (0)3 27 82 94 55

E-mail: ventes@webtec.fr

<http://www.webtec.fr>

Votre représentant Webtec S.A.R.L



Webtec SARL se réserve le droit d'apporter des améliorations et des modifications à ses produits sans préavis.